

RESPUESTAS GENERALES QUE PROPORCIONA EL INSTITUTO FEDERAL DE TELECOMUNICACIONES A LAS MANIFESTACIONES, OPINIONES, COMENTARIOS Y PROPUESTAS PRESENTADAS DURANTE CONSULTA PÚBLICA DEL “ANTEPROYECTO DE LINEAMIENTOS PARA EL USO DEL SELLO IFT DEL INSTITUTO FEDERAL DE TELECOMUNICACIONES EN PRODUCTOS, EQUIPOS, DISPOSITIVOS O APARATOS DESTINADOS A TELECOMUNICACIONES O RADIODIFUSIÓN HOMOLOGADOS”

DESCRIPCIÓN DE LA CONSULTA PÚBLICA

Los objetivos principales del Anteproyecto consisten en: i) añadir un elemento gráfico de fácil reconocimiento al marcado o etiquetado, y ii) establecer las disposiciones y especificaciones que deberán observarse, en el uso de un sello por parte de los titulares de certificados de homologación, filiales, subsidiarias e importadores, como parte del marcado o etiquetado a que se refiere el Capítulo IX, de los “Lineamientos para la homologación de productos, equipos, dispositivos o aparatos destinados a telecomunicaciones o radiodifusión”, publicados en el Diario Oficial de la Federación el día 29 de diciembre de 2021.

OBJETIVOS DE LA CONSULTA PÚBLICA

Transparentar y dar a conocer la propuesta de regulación y su Análisis de Impacto Regulatorio a efecto de que las personas interesadas en la misma, puedan tener un mayor entendimiento sobre las medidas y términos propuestos por el Instituto y, a partir de ello, formular a este órgano regulador sus comentarios, opiniones o aportaciones que permitan fortalecer dicha propuesta normativa, así como para afinar con mayor precisión los posibles impactos que se desprendan a razón de su posible entrada en vigor.

UNIDAD RESPONSABLE DE LA CONSULTA PÚBLICA:

UNIDAD DE POLÍTICA REGULATORIA

DESCRIPCIÓN DE LOS PARTICIPANTES:

Personas morales:

1. Motorola Solutions de México, S. A.
2. LG Electronics México, S.A. de C.V.
3. Mobile & Wireless Forum (WMF)
4. Robert Bosch México, S.A. de C.V.

Fecha de elaboración 09 de octubre de 2023

5. Mega Cable, S.A. de C.V.
6. Cámara Nacional de la Industria Electrónica, de Telecomunicaciones y Tecnologías de la Información. (CANIETI)
7. Confederación Patronal de la República Mexicana. (COPARMEX)
8. Coppel, S.A. de C.V.
9. Asociación Nacional de Telecomunicaciones. (ANATEL)

Personas físicas:

1. Grace Smith
2. Sebastian Medranda Posada
3. Stephanie M. Barrett
4. Lauren Coughlin

RESPUESTAS

En relación a los comentarios, opiniones y propuestas concretas recibidas durante el periodo comprendido del 04 de agosto al 02 de octubre de 2023, respecto al Anteproyecto materia de la consulta pública de mérito, se informa que el Instituto Federal de Telecomunicaciones (en adelante, el Instituto) identificó diversos temas, mismos que han sido agrupados de manera genérica para su mejor referencia y atención. No obstante, las opiniones y pronunciamientos recibidos se encuentran disponibles para su consulta en el portal de Internet del Instituto.

Lo contenido en las presentes respuestas generales atiende únicamente lo relacionado con los comentarios realizados por los participantes en la consulta pública. Una vez concluido el plazo de consulta, se publicaron en el portal de Internet del Instituto todos y cada uno de los comentarios, opiniones y propuestas concretas recibidas respecto del Anteproyecto materia de dicha consulta pública.

Durante el plazo de duración de la consulta pública de mérito, se recibieron 13 participaciones.

A continuación, se presentan puntualmente por apartado las opiniones, sugerencias y/o comentarios emitidos por los participantes al Anteproyecto en comentario, y respuesta emitida por el Instituto de forma general por apartado comentado.

Finalmente se presentan los comentarios generales, y comentarios recibidos respecto al AIR que acompaña al Anteproyecto en la Consulta Pública.

Fecha de elaboración 09 de octubre de 2023

Capítulo I, Disposiciones Generales.

Participantes:

Stephanie M. Barrett

**Cámara Nacional de la Industria Electrónica, de Telecomunicaciones y Tecnologías de la Información
(en adelante, CANIETI)**

Stephanie M. Barrett

"No está claro por qué el IFT propone un requisito para agregar su logotipo al régimen de etiquetado de la agencia. La identificación actualmente usada por IFT con o sin logotipo es bien reconocida en la industria nacional e internacional, por lo que ITI solicita respetuosamente aclaraciones adicionales para la justificación subyacente de esta propuesta. También solicitamos al IFT que revise el costo de cumplimiento indicado en el Análisis de Impacto Regulatorio de la regulación propuesta.

Exigir el logotipo de IFT además de los requisitos de etiquetado actuales tendrá un impacto adverso en la fabricación y el negocio actual al aumentar el contenido regulatorio en un espacio de etiquetado limitado, especialmente para equipos de tamaños pequeños. Agregar el logotipo de IFT en adición a las siglas IFT es redundante y no brinda ninguna garantía regulatoria adicional o información para el consumidor.

En consecuencia, la propuesta podría considerarse un obstáculo no arancelario al comercio. Los compromisos internacionales del gobierno mexicano incluyen el Artículo 12.C.4: Actividades de Cooperación Regional en Equipos de Telecomunicaciones del Acuerdo Estados Unidos-México-Canadá (T-MEC) que establece lo siguiente:

"5. Si una Parte requiere que el equipo sujeto a requisitos de compatibilidad electromagnética y radiofrecuencia incluya una etiqueta que contenga información de cumplimiento del equipo, permitirá que esa información se proporcione a través de una etiqueta electrónica. Las Partes intercambiarán información, según sea apropiado, sobre sus respectivos requisitos de etiquetado electrónico con el fin de facilitar criterios compatibles para el etiquetado electrónico."

Dónde:

"etiquetado electrónico significa la visualización electrónica de información, incluida la información de cumplimiento requerida"

De hecho, desde el 2014, la Comisión Federal de Comunicaciones de los Estados Unidos (FCC) permite el etiquetado electrónico.² La opción de etiquetado electrónico ahorra tiempo y recursos en el diseño y la construcción de productos porque la información se puede mostrar a través de un software, en lugar de en una etiqueta física en el dispositivo. Esto es aún más importante a medida que los dispositivos se hacen cada vez más pequeños y el espacio de etiquetado se vuelve más limitado. Además, el etiquetado electrónico permite a los consumidores ver fácilmente la información reglamentaria, en una variedad de idiomas en dispositivos con pantallas.

Recomendamos encarecidamente que IFT reconsidere la propuesta y no avance con ella como está actualmente escrita, dado el impacto negativo en las empresas y los consumidores en México. Solicitamos que

Fecha de elaboración 09 de octubre de 2023

IFT explore la opción de etiquetado electrónico como se describe anteriormente y estipulado en el reglamento de homologación existente en México."

CANIETI

"Se solicita atentamente incluir excepciones para el uso del Sello IFT para equipos, igualmente, que se conceda una excepción para el empleo del Sello IFT en lo que respecta a productos de índole industrial y empresarial los cuales no se comercializan al público en general (conocidos como "business-to-business" o "altamente especializados"), conforme a la flexibilidad permitida por el numeral 1 de la fracción II del Lineamiento Trigésimo Octavo contenido en los "Lineamientos de Homologación".

La excepción al uso del Sello IFT se vería justificada en virtud de que este requerimiento para los productos industriales y empresariales se encuentran concebidos para su utilización en líneas de producción y aplicaciones especializadas, y requieren instalación y capacitación específicas para su operación, y no persiguen un fin de comercialización masiva dirigido al público en general. Es decir, son equipos altamente especializados que no están destinados a una comercialización directa con el público en general, sino que su enfoque se dirige a usuarios empresariales o instituciones que, de manera directa o en colaboración con el proveedor, llevan a cabo la instalación, operación y actualización de dichos equipos. Éstos ya se contemplan como equipo exceptuados de ciertas Normas Oficiales Mexicanas, tales como la NOM-019-SCFI-1998, Seguridad de equipo de procesamiento de datos, y NOM-032-ENER-2013, Límites máximos de potencia eléctrica para equipos y aparatos que demandan energía en espera. Métodos de prueba y etiquetado."

Respuesta:

En relación con el comentario emitido por Stephanie M. Barrett, respecto a la obligación del gobierno mexicano de atender lo establecido en el Artículo 12. C. 4 Actividades de Cooperación Regional en Equipos de Telecomunicaciones del Acuerdo Estados Unidos-México-Canadá (T-MEC) que establece lo siguiente:

"5. Si una Parte requiere que el equipo sujeto a requisitos de compatibilidad electromagnética y radiofrecuencia incluya una etiqueta que contenga información de cumplimiento del equipo, permitirá que esa información se proporcione a través de una etiqueta electrónica. Las Partes intercambiarán información, según sea apropiado, sobre sus respectivos requisitos de etiquetado electrónico con el fin de facilitar criterios compatibles para el etiquetado electrónico."

El Instituto consideró el etiquetado electrónico incluido en las excepciones de las dimensiones o tamaño del producto que sea tan pequeño que no cumpla la condición de ser legible sin la ayuda de aumento o magnificación, y fácilmente visible por el usuario final.

En este proyecto se hace referencia al numeral 1, fracción II del lineamiento Trigésimo Octavo de los Lineamientos de Homologación, que establece lo siguiente:

"...Excepcionalmente, en caso de que el Producto sea tan pequeño que no sea posible exhibir dicho marcado o etiquetado físicamente en el Producto mismo, éste podrá exhibirse de manera electrónica en el sistema

Fecha de elaboración 09 de octubre de 2023

operativo del propio Producto en caso de no ser posible los supuestos anteriores exhibir dicho número en su envase, embalaje, etiqueta, envoltura, hoja viajera, registro electrónico interno o manual...”

En relación con lo que indica respecto a que no esta clara la razón por la que el IFT propone agregar este elemento al etiquetado, consideramos que es claro el objetivo que se puso a consideración en la consulta pública y en los considerandos del Acuerdo correspondiente el cual indica que:

“La emisión de los presentes Lineamientos tiene como objetivo añadir un elemento gráfico de fácil reconocimiento al mercado o etiquetado de productos homologados, así como su uso, y que a nivel nacional denote el cumplimiento de la normatividad emitida por el Instituto en materia de homologación de productos, equipos, dispositivos o aparatos destinados a telecomunicaciones o radiodifusión, que puedan ser conectados a una red de telecomunicaciones o hacer uso del espectro radioeléctrico.”

Lo anterior, respaldado con el marco regulatorio que ha construido el IFT, en materia de Evaluación de la Conformidad y la Homologación, lo cual ha permitido tener procesos confiables en la revisión y evaluación de los equipos de telecomunicaciones respaldados por una importante infraestructura en materia de laboratorios de prueba y organismos de evaluación de la conformidad y peritos en la materia. Además de ir con la estrategia que busca, informar de manera más integral a los usuarios de equipos de telecomunicaciones y radiodifusión de la importancia que tiene la normatividad aplicable a los productos que de manera cotidiana utiliza.

Respecto al comentario de CANIETI en el que solicita:

“...se conceda una excepción para el empleo del Sello IFT en lo que respecta a productos de índole industrial y empresarial los cuales no se comercializan al público en general (conocidos como “business-to-business” o “altamente especializados”), conforme a la flexibilidad permitida por el numeral 1 de la fracción II del Lineamiento Trigésimo Octavo contenido en los “Lineamientos de Homologación”...”

Se especifica que dicha referencia señala lo siguiente:

...

“II. Para el mercado o etiqueta física, esta identificación debe ser fijada permanentemente y ser fácilmente visible por el usuario final, considerando lo siguiente:

- 1. Fijado permanentemente. Los datos del mercado o etiqueta de identificación requeridos deben estar grabados, estampados, impresos indeleblemente u otra forma de marcado permanente en una placa o etiqueta de identificación de metal, plástico u otro material fijado al Producto con adhesivo permanente, por soldadura, remache o similares. Dicho marcado o etiqueta de identificación debe tener una vida esperada igual a la del Producto en el medio ambiente en el cual será operado. Excepcionalmente, en caso de que el Producto sea tan pequeño que no sea posible exhibir dicho marcado o etiquetado físicamente en el Producto mismo, éste podrá exhibirse de manera electrónica en el sistema operativo del propio Producto en caso de no ser posible los supuestos anteriores exhibir dicho número en su envase, embalaje, etiqueta, envoltura, hoja viajera, registro electrónico interno o manual.”*

...

Fecha de elaboración 09 de octubre de 2023

Dicha referencia, no hace excepciones en el marcado o etiquetado a productos de índole industrial y empresarial, por lo que no se acepta la propuesta de excepciones de uso del Sello IFT en el marcado o etiquetado de equipos para uso industrial como lo propone CANIETI.

Capítulo I, Disposiciones Generales, lineamiento Primero

Participantes:

Cámara Nacional de la Industria Electrónica, de Telecomunicaciones y Tecnologías de la Información
(en adelante CANIETI)

CANIETI

"DICE:

Primero. - Los presentes lineamientos tienen por objeto añadir un elemento gráfico de fácil reconocimiento al marcado o etiquetado, y establecer las disposiciones y especificaciones que deberán observarse, en el uso de un Sello por los titulares de certificados de homologación, filiales, subsidiarias e importadores, como parte del marcado o etiquetado a que se refiere el Capítulo IX de los "Lineamientos para la homologación de productos, equipos, dispositivos o aparatos destinados a telecomunicaciones o radiodifusión", emitidos por el Instituto.

DEBE DECIR:

Primero.- Los presentes lineamientos tienen por objeto añadir un elemento gráfico de fácil reconocimiento al marcado o etiquetado físico o electrónico, y establecer las disposiciones y especificaciones que deberán observarse de manera voluntaria, en el uso de un Sello por los titulares de certificados de homologación, filiales, subsidiarias e importadores, como parte del marcado o etiquetado físico o electrónico a que se refiere el Capítulo IX de los "Lineamientos para la homologación de productos, equipos, dispositivos o aparatos destinados a telecomunicaciones o radiodifusión", emitidos por el Instituto."

Respuesta:

No se aceptan las modificaciones propuestas, toda vez que el Instituto ya está considerado el etiquetado electrónico incluido en las excepciones de las dimensiones o tamaño del producto que sea tan pequeño que no cumpla la condición de ser legible sin la ayuda de aumento o magnificación, y fácilmente visible por el usuario final en este proyecto y en los Lineamientos de Homologación vigentes.

En este proyecto se hace referencia al numeral 1, fracción II del lineamiento Trigésimo Octavo de los Lineamientos de Homologación, que establece lo siguiente:

"...Excepcionalmente, en caso de que el Producto sea tan pequeño que no sea posible exhibir dicho marcado o etiquetado físicamente en el Producto mismo, éste podrá exhibirse de manera electrónica en el sistema operativo del propio Producto en caso de no ser posible los supuestos anteriores exhibir dicho número en su envase, embalaje, etiqueta, envoltura, hoja viajera, registro electrónico interno o manual..."

Fecha de elaboración 09 de octubre de 2023

Tampoco se acepta la propuesta de que el sello IFT sea de observancia voluntaria, pues lo que se contempla es darle certeza a los usuarios de los equipos de telecomunicaciones o radiodifusión que estén usando o adquiriendo sean los que han cumplido con la normatividad aplicable en la República Mexicana en materia de telecomunicaciones y radiodifusión.

Capítulo I, Disposiciones Generales, lineamiento Segundo.

Participantes:

Asociación Nacional de Telecomunicaciones (en adelante, ANATEL)

ANATEL

"Se solicita incorporar como opción de cumplimiento el marcado electrónico, sin limitar la inclusión del sello IFT a etiquetas físicas.

Actualmente el etiquetado electrónico ya es un mecanismo permitido para proporcionar información de cumplimiento. Por ejemplo, en el T-MEC en su Anexo 12-C: "Tecnología de la Información y de la Comunicación".

Por otro lado, limitar el cumplimiento al etiquetado físico tendrá impactos negativos:

- 1. Retrasará el tiempo de entrada al mercado de nuevos productos (teléfonos inteligentes, tabletas, computadoras personales, entre otros).*
- 2. Además de los recursos humanos, financieros, logísticos y materiales en los que tendrán que incurrir las empresas, al incorporar el sello IFT en los aparatos estos no podrán destinarse a otros mercados; lo que repercutirá en la circularidad de los productos y en las metas ambientales de los fabricantes.*
- 3. Se inhibe la innovación tecnológica obligando a los fabricantes a modificar el diseño de los productos para crear espacios e incluir el marcado."*

Respuesta:

El Instituto, consideró el etiquetado electrónico incluido en las excepciones de las dimensiones o tamaño del producto que sea tan pequeño que no cumpla la condición de ser legible sin la ayuda de aumento o magnificación, y fácilmente visible por el usuario final.

En este proyecto se hace referencia al numeral 1, fracción II del lineamiento Trigésimo Octavo de los Lineamientos de Homologación, que establece lo siguiente:

"...Excepcionalmente, en caso de que el Producto sea tan pequeño que no sea posible exhibir dicho marcado o etiquetado físicamente en el Producto mismo, éste podrá exhibirse de manera electrónica en el sistema operativo del propio Producto en caso de no ser posible los supuestos anteriores exhibir dicho número en su envase, embalaje, etiqueta, envoltura, hoja viajera, registro electrónico interno o manual..."

Fecha de elaboración 09 de octubre de 2023

Además de lo anterior, no se considera que estos lineamientos retrasen la entrada al mercado de nuevos productos, pues actualmente ya se tiene la obligación del marcado en los productos establecida en los lineamientos de homologación, pues este sería un elemento más del mercado actualmente en vigor, tampoco alcanzamos a apreciar de que manera se inhibe la innovación tecnológica, al establecer un sello de identificación del organismo regulador de las telecomunicaciones en México, siendo que es una práctica común marcar los productos que cumplen con determinada normatividad en otros países y que se venden en el mercado mexicano.

Capítulo II, Definiciones, lineamiento Cuarto.

Participantes:

LG Electronics México, S. A. de C.V.

Cámara Nacional de la Industria Electrónica, de Telecomunicaciones y Tecnologías de la Información (en adelante, CANIETI)

LG Electronics México, S.A. de C.V.

"Propone la siguiente adición al Capítulo II Definiciones:

Marcado o Etiquetado: Cualquier rótulo, marbete, inscripción, imagen u otra materia descriptiva o gráfica escrita, impresa, marcada, grabada en algo o bajo relieve, adherida o sobrepuesta al producto, a su envase o empaque, o cuando no sea posible por las características del producto o su envase, al embalaje.

Así mismo expone las siguientes consideraciones.

" Que considerando que los presentes lineamientos tienen por objeto el establecer los criterios de aplicación del Sello IFT en el mercado o etiquetado de los productos, equipos y aparatos destinados a las telecomunicaciones o radiodifusión, y que ya se encuentran ya homologados de acuerdo a los Transitorios del mismo documento. Se considera pertinente proponer el incluir la definición de etiquetado o marcado al Capítulo II. Definiciones del presente documento.

Dicha definición ya se encuentra dentro de la mayoría de las Normas y/o Estándares que regulan productos, equipos y aparatos en comento, por lo que no implica una sobre regulación de ellos."

CANIETI

"Agregar las siguientes definiciones de Marcado y Etiquetado.

Marcado: Se entiende como el proceso de troquelar, grabar, termo-fijar, imprimir, sellar, coser, moldear en forma permanente en una placa o etiqueta de identificación de metal, plástico u otro material fijado al Producto con adhesivo permanente, por soldadura, remache o similares.

Etiquetado: Cualquier rótulo, marbete, inscripción, imagen u otra materia descriptiva o gráfica, escrita, impresa, estarcida, marcada, grabada en alto o bajo relieve, adherida, sobrepuesta o fijada al producto, a su envase o, cuando no sea posible por las características del producto o su envase, de manera electrónica en el sistema

Fecha de elaboración 09 de octubre de 2023

operativo, en el registro electrónico interno o formato digital dentro del software del propio producto.

JUSTIFICACIÓN:

En el acuerdo se menciona en todo el documento las palabras "Etiquetado" y "Marcado", por lo que se cree necesario que existan estas definiciones consistentes con los Lineamientos de Homologación ya publicados.

Las definiciones propuestas contemplan el uso del etiquetado electrónico como medio de cumplimiento cuando sea posible conforme a las características del producto. Si bien, conforme a la regulación de homologación existente, el uso del etiquetado electrónico se encuentra permitido, se solicita atentamente al IFT indicar explícitamente en la presente regulación la posibilidad del uso híbrido (electrónico y/o físico) del logo propuesto.

Lo anterior, debido a que el etiquetado electrónico es un medio virtual para mostrar información regulatoria e información importante para consumidores y reguladores de manera más efectiva y eficiente que la información física. Esto se puede hacer en la pantalla incorporada del producto, proporcionando un enlace a un sitio web de Internet, o proporcionando una fuente escaneable. El etiquetado electrónico puede existir en combinación o como alternativa a las tradicionales marcas y etiquetados físicos.

El mandar etiquetas físicas puede inhibir la innovación tecnológica obligando a los fabricantes de dispositivos TIC a modificar los diseños de sus productos al crear espacio para las mismas.

El uso de etiquetas físicas causa demoras, impactando el tiempo de entrada al mercado de nuevos productos. Esto es, podrían considerarse una barrera a la facilitación comercial. Así mismo, complica la entrega de productos cuando las empresas necesitan colocar etiquetas físicas específicas para un país, específicamente si hay cambios repentinos en la oferta y la demanda de dichos productos. Lo anterior incrementa los costos y no abona a la economía circular, ya que los productos etiquetados para un país específico no podrían ser comercializados en otro mercado.

La reducción de costos que se obtiene al pasar de las etiquetas físicas a las etiquetas electrónicas es significativa; por ejemplo, según una estimación, la introducción del etiquetado electrónico en dispositivos de radiofrecuencia (como teléfonos inteligentes) en los EE. UU. permite a los fabricantes un ahorro en los costos de 80 millones de dólares anuales (Cristina Marcos, "House passes 'E-labeling' bill," The Hill, September 11, 2014, <http://thehill.com/blogs/floor-action/house/217448-house-passes-e-labeling-bill>.) Así mismo, se estima que el costo de indicar el cumplimiento mediante etiquetado físico en Europa para la industria de la electrónica de consumo es de alrededor de 929 millones de dólares anuales, y permitir el etiquetado electrónico reduciría estos costos en aproximadamente un 15 por ciento (139 millones de dólares) (DigitalEurope and the Mobile & Wireless Forum, "Cost-Benefits analysis on the introduction of an e-labelling scheme in the EU."). Conforme a estas estimaciones, se solicita atentamente al Instituto, revisar el costo de cumplimiento indicado en el AIR de la regulación que nos ocupa.

El etiquetado electrónico ofrece otras ventajas sobre las etiquetas, distintivos y marcados físicos, tales como:

- Las etiquetas electrónicas pueden existir casi indefinidamente, mientras que las etiquetas físicas, distintivos y/o marcados pueden dañarse y/o destruirse durante la vida útil del producto.
- Las etiquetas electrónicas simplifican y hacen más eficiente el cumplimiento de las regulaciones porque las bases de datos electrónicas a las que pueden estar vinculadas pueden actualizarse en tiempo real.
- Las etiquetas electrónicas reducen los desechos físicos, los materiales utilizados y los impactos ambientales, particularmente cuando se actualizan digitalmente en lugar de físicamente (Information Technology & Innovation Foundation, "How E-labels Can Support Trade and Innovation in ICT, Medical and Other Products", October 2021).

Fecha de elaboración 09 de octubre de 2023

Finalmente, se hace referencia al artículo 12.C.5: Equipo Terminal del Anexo 12-C "Tecnología de la Información y de la Comunicación" del T-MEC, el cual establece lo siguiente:

"Si una Parte requiere que el equipo sujeto a requisitos de compatibilidad electromagnética y radiofrecuencia incluya una etiqueta que contenga información de cumplimiento del equipo, permitirá que esa información se proporcione a través de una etiqueta electrónica. Las Partes intercambiarán información, según sea apropiado, sobre sus respectivos requisitos de etiquetado electrónico con el fin de facilitar criterios compatibles para el etiquetado electrónico."

Donde el etiquetado electrónico se define como:

"etiquetado electrónico significa la visualización electrónica de información, incluida la información de cumplimiento requerida;"

Derivado de lo anterior, se solicita atentamente al IFT considerar el uso híbrido (electrónico y/o físico) del logo propuesto, aunque voluntario cuando se trate físicamente."

Respuesta:

Tanto la propuesta de LG Electrónicos y CANIETI sugieren agregar definiciones en relación al marcado o etiquetado. Al respecto, no se considera necesaria la definición de los términos marcado o etiquetado, ya que desde la entrada en vigor de los "Lineamientos de Homologación", la interpretación del marcado o etiquetado señalado en los mismos ha sido comprendida por los involucrados.

Respecto a lo que indica CANIETI

El Instituto ya consideró el etiquetado electrónico incluido en las excepciones de las dimensiones o tamaño del producto que sea tan pequeño que no cumpla la condición de ser legible sin la ayuda de aumento o magnificación, y fácilmente visible por el usuario final.

En este proyecto se hace referencia al numeral 1, fracción II del lineamiento Trigésimo Octavo de los Lineamientos de Homologación, que establece lo siguiente:

"...Excepcionalmente, en caso de que el Producto sea tan pequeño que no sea posible exhibir dicho marcado o etiquetado físicamente en el Producto mismo, éste podrá exhibirse de manera electrónica en el sistema operativo del propio Producto en caso de no ser posible los supuestos anteriores exhibir dicho número en su envase, embalaje, etiqueta, envoltura, hoja viajera, registro electrónico interno o manual..."

Por otro lado, no se considera necesaria la definición de los términos marcado o etiquetado, ya que, desde la entrada en vigor de los Lineamientos de Homologación, la interpretación del marcado o etiquetado señalado en los mismos ha sido comprendida por los involucrados.

Fecha de elaboración 09 de octubre de 2023

Además de lo anterior, no se considera que estos lineamientos retrasen la entrada al mercado de nuevos productos, pues actualmente ya se tiene la obligación del marcado en los productos establecida en los lineamientos de homologación, pues este sería un elemento más del mercado actualmente en vigor, tampoco alcanzamos a apreciar de qué manera se inhibe la innovación tecnológica, al establecer un sello de identificación del organismo regulador de las telecomunicaciones en México, siendo que es una práctica común marcar los productos que cumplen con determinada normatividad en otros países y que se venden en el mercado mexicano.

En cuanto a las referencias que nos envían respecto a los costos, se busco de acuerdo a las referencias que nos presentan, la información ahí referenciada y por ejemplo en la siguiente liga: <http://thehill.com/blogs/floor-action/house/217448-house-passes-e-labeling-bill>, no se tiene un análisis explícito de los valores presentados. En cuanto a la referencia relativa a (DigitalEurope and the Mobile & Wireless Forum, "Cost-Benefits analysis on the introduction of an e-labelling scheme in the EU.", se tiene un análisis del año 2018 al respecto, sin embargo por la referencias que hemos analizado, como por ejemplo la siguiente: COMUNICACIÓN DE LA COMISIÓN «Guía azul» sobre la aplicación de la normativa europea relativa a los productos, de 2022 (Texto pertinente a efectos del EEE) (2022/C 247/01) establece:

- “
- 4.5.1.4. Principios para la colocación del marcado CE
- ...
- El marcado CE debe colocarse de manera visible, legible e indeleble en el producto o en su placa de datos. No obstante, cuando no sea posible o no esté justificado debido a la naturaleza del producto, debe colocarse en el envase, en caso de que exista, o en la documentación adjunta...
- ...
- El Reglamento (CE) n.º 765/2008 y la Decisión n.º 768/2008/CE establecen que el marcado CE debe tener las dimensiones, el formato y las proporciones definidos en el anexo II del Reglamento (CE) n.º 765/2008 y estar colocado de manera legible y clara. El Reglamento (CE) n.º 765/2008 y la Decisión n.º 768/2008/CE no prohíben ningún tipo de diseño (por ejemplo, el diseño «hueco»), siempre que se respeten las condiciones anteriores. **Sin embargo, no está permitido utilizar únicamente el etiquetado electrónico.**”

Por lo que hasta el momento no se tiene conocimiento que derivado de este estudio se haya implementado la etiqueta electrónica de forma plena.

Fecha de elaboración 09 de octubre de 2023

Capítulo III, Del Sello IFT, sus variantes y especificaciones de reproducción, párrafo segundo del lineamiento Quinto.

Participantes:

Sebastian Medranda Posada

Stephanie M. Barrett

Cámara Nacional de la Industria Electrónica, de Telecomunicaciones y Tecnologías de la Información
(en adelante, CANIETI)

Asociación Nacional de Telecomunicaciones (en adelante, ANATEL)

Sebastian Medranda Posada

"El Sello IFT propuesto corresponde a una identificación equivalente al logo institucional del IFT y no a una marca de conformidad que permita una fácil implementación.

Diseño del elemento gráfico: las curvas, combinadas con el entrelazado de las líneas y figuras de geometría compleja, son componentes que generan inconvenientes en diferentes técnicas de impresión de etiquetas como inyección o transferencia termal dado que por la densidad de píxeles es inevitable la distorsión de la imagen. Estos mismos componentes (curvas entrelazadas) añaden alta complejidad en el uso de otras técnicas de marcado como serigrafado o relieve.

Ej:



Propuesta



Implementación

En caso de implementar marcado electrónico o en manuales, el instituto puede plantear el uso del logo a color, haciéndolo más llamativo para el usuario."

Respuesta:

Respecto al comentario de Sebastian Medranda, el Instituto define en el marcado o etiquetado los elementos contemplados en los Lineamientos de Homologación como sigue:

"Trigésimo octavo. Para denotar que un Producto se encuentra homologado, el Titular de un Certificado de Homologación debe cumplir con los requisitos de marcado o etiqueta del Instituto y del número de Homologación que se establecen a continuación:

- I. Cada producto Homologado debe tener un marcado o etiquetado físico o electrónico, el cual debe contener **al menos** lo siguiente:*

Fecha de elaboración 09 de octubre de 2023

1. El número del Certificado de Homologación vigente.
2. El número de Certificado de Homologación debe ser precedido por el prefijo "IFT" en letras mayúsculas en una línea única y debe ser legible sin la ayuda de aumento o magnificación. "

...

De acuerdo a este lineamiento, el Instituto considero sumar otro elemento, el Sello IFT el cual también denotará marca de conformidad y cumplimiento de homologación como lo es el prefijo IFT en mayúsculas y el número de Certificado de Homologación vigente.

El Instituto consideró el etiquetado electrónico incluido en las excepciones de las dimensiones o tamaño del producto que sea tan pequeño que no cumpla la condición de ser legible sin la ayuda de aumento o magnificación, y fácilmente visible por el usuario final.

En este proyecto se hace referencia al numeral 1, fracción II del lineamiento Trigésimo Octavo de los Lineamientos de Homologación, que establece lo siguiente:

"...Excepcionalmente, en caso de que el Producto sea tan pequeño que no sea posible exhibir dicho marcado o etiquetado físicamente en el Producto mismo, éste podrá exhibirse de manera electrónica en el sistema operativo del propio Producto en caso de no ser posible los supuestos anteriores exhibir dicho número en su envase, embalaje, etiqueta, envoltura, hoja viajera, registro electrónico interno o manual..."

Stephanie M. Barrett

"Si el IFT decide proceder con los requisitos de etiquetado propuestos, ITI tiene varias solicitudes de aclaración, a saber:

"El Sello IFT deberá estar impreso en color negro 100% positivo o negro 100% negativo"

Si IFT decide proceder con los requisitos de etiquetado propuestos, ITI solicita que se revise la especificación de color para que el sello IFT se pueda imprimir en cualquier color sobre cualquier fondo de color, siempre y cuando el sello se pueda ver claramente."

Respuesta:

Respecto al color, se indica que el color será el que establece el lineamiento Quinto que indica que será: color negro 100% positivo o negro 100% negativo. Cuando el interesado tramite el certificado de homologación de productos, equipos, dispositivos o aparatos destinados a telecomunicaciones o radiodifusión ante el Instituto, se le proporcionará el acceso al archivo vectorial que contiene el Sello IFT.

Fecha de elaboración 09 de octubre de 2023

CANIETI

"DICE:

El Sello IFT deberá estar impreso en color negro 100% positivo o negro 100% negativo, respetar las áreas de protección y dimensiones mínimas de impresión como se define en la Figura 1.

DEBE DECIR:

El Sello IFT podrá estar impreso en el marcado o en el etiquetado, a elección del Titular del Certificado de Homologación, de los Productos que se encuentren en el punto de venta al momento de su comercialización, preferentemente en color negro 100% positivo o negro 100% negativo, o en cualquier otro color, siempre que el Sello pueda verse claramente, respetando las áreas de protección y dimensiones mínimas de impresión como se define en la Figura 1.

El Instituto publicará en su portal web, el formato fuente vectorial del Sello IFT para que los titulares de certificados de homologación, filiales y subsidiarias puedan tomar dicho archivo como referencia en la implementación del Sello IFT.

JUSTIFICACIÓN:

Se solicita que se revise la especificación de color para que el Sello IFT pueda imprimirse en cualquier color sobre cualquier fondo de color, siempre que el Sello pueda verse claramente.

Se solicita que el IFT proporcione a través de su página de web un archivo vectorial para el Sello IFT, para garantizar el espaciado adecuado como se indica en la Figura 2. El archivo vectorial debe incluir toda la marca requerida (Sello IFT + acrónimo IFT (En caso de que se mantenga) + número de Homologación) según el tamaño mínimo requerido junto con el espacio en blanco y ubicación de cada elemento.

Se sugiere usar lenguaje claro que establezca expresamente que cada Titular tendrá la libertad de elegir si la colocación del Sello IFT se realizará en el marcado o en la etiqueta del producto.

Por otro lado, es importante delimitar el límite de la responsabilidad de los Titulares de los Certificados, por lo que se sugiere especificar que el Sello deberá estar presente en la etiqueta en el momento en que el producto se ponga a disposición del consumidor. Esto permite a los productores e importadores añadir el Sello etiquetado en cualquier momento previo a la comercialización del producto, y garantiza la seguridad jurídica de los Titulares e importadores al establecer claramente el momento en el que surge la obligación de exhibir el Sello.

Por último, resulta redundante colocar las siglas IFT inmediatamente después de un logotipo compuesto por los mismo tres caracteres. Esto no solo afecta la estética de los productos, sino que es una redundancia que parece accidental y perjudicaría la imagen del instituto con los consumidores.

Se propone NO utilizar el morfotipo ya que no es visible en la práctica dado el pequeño espacio que se tienen en las etiquetas de producto. Aquí el ejemplo:



Fecha de elaboración 09 de octubre de 2023

a pesar de que simplemente se minimizó de forma digital, proporcional y el logo es tomado de la fuente original, se pierden los detalles internos del morfotipo. Mucha menos resolución se presenta en medios no digitales como los físicos empleados por la serigrafía, offset o cuando se usa una impresora para generar las etiquetas.”

Respuesta:

La propuesta “DEBE DECIR” se acepta parcialmente.

Respecto a la solicitud del archivo vectorial, cuando el interesado tramite el certificado de homologación de productos, equipos, dispositivos o aparatos destinados a telecomunicaciones o radiodifusión ante el Instituto, se le proporcionará el acceso al archivo vectorial que contiene el Sello IFT.

Respecto al color, se indica que el color será el que establece el lineamiento Quinto que indica que será: color negro 100% positivo o negro 100% negativo.

Se informa que el archivo vectorial, no abordara el marcado o etiquetado establecido en los “Lineamientos de Homologación”, definido como el prefijo IFT en mayúsculas y el Número de Certificado de Homologación, dado que ya se definió en ese instrumento.

Ni tampoco se acepta la propuesta de que el sello sea de observancia voluntaria, pues lo que se contempla es darle certeza a los usuarios de los equipos de telecomunicaciones o radiodifusión que estén usando o adquiriendo sean los que han cumplido con la normatividad aplicable en la República Mexicana en materia de telecomunicaciones y radiodifusión.

Por otro lado, las siglas IFT seguido del Número de Certificado de Homologación en conjunto conforman una parte del marcado o etiquetado definido en los “Lineamientos de Homologación”, la impresión en forma vertical y horizontal del nuevo elemento de fácil reconocimiento Sello IFT, formaran parte de la identidad gráfica del IFT.

ANATEL

“Se solicita que se revise la especificación de color para que el sello IFT pueda imprimirse en cualquier tono sobre cualquier fondo, siempre que el sello pueda verse claramente.

En cuestiones de diseño, parece redundante colocar las siglas “IFT” inmediatamente después de un logotipo compuesto por los mismos tres caracteres.

Además, se sugiere que el Instituto proporcione a través de su página de web un archivo vectorial para el sello IFT, a fin de garantizar el espaciado adecuado como se indica en la Figura 2. El archivo vectorial debe incluir toda la marca requerida “sello IFT” más acrónimo “IFT”, en caso de que se mantenga, más el número de

Fecha de elaboración 09 de octubre de 2023

Homologación; según el tamaño mínimo requerido contemplando el espacio en blanco y la ubicación de cada elemento.

Por ello, sugerimos modificar la redacción del párrafo segundo como sigue:

El Sello IFT podrá estar impreso en el marcado o en el etiquetado electrónico, a elección del Titular del Certificado de Homologación de los Productos que se encuentren en el punto de venta al momento de su comercialización, preferentemente en color negro 100% positivo o negro 100% negativo, o en cualquier otro color, pudiendo también ser incorporado en el producto utilizando métodos que no requieran el grabado de fondos en la imagen, siempre que el sello pueda verse claramente y respetando las áreas de protección y dimensiones mínimas de impresión como se define en la Figura 1.

El Instituto publicará en su portal web el formato fuente vectorial del sello IFT para que los titulares de certificados de homologación, filiales y subsidiarias, puedan tomar dicho archivo como referencia en la implementación del sello IFT.

A fin de facilitar su implementación, sugerimos un tamaño menor para el logotipo. Las dimensiones que se proponen más adelante permiten la inclusión en los productos, sin comprometer la visibilidad a simple vista del logotipo.

Dice: (Dimensiones del sello IFT)

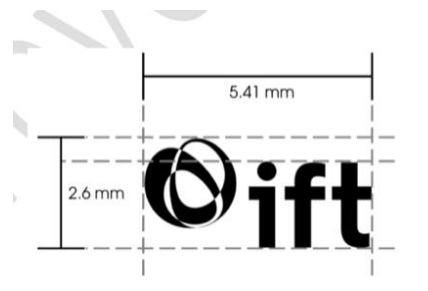

Sugerimos:

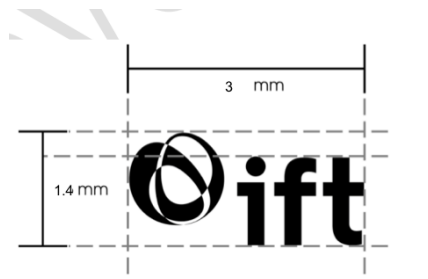

Respuesta:

Insurgentes Sur 1143,
Col. Nochebuena, C.P. 03720
Demarcación Territorial Benito Juárez,
Ciudad de México.
Tels. 55 5015 4000

Fecha de elaboración 09 de octubre de 2023

Respecto al color, se indica que el color será el que establece el lineamiento Quinto que indica que será: color negro 100% positivo o negro 100% negativo. Cuando el interesado tramite el certificado de homologación de productos, equipos, dispositivos o aparatos destinados a telecomunicaciones o radiodifusión ante el Instituto, se le proporcionará el acceso al archivo vectorial que contiene el Sello IFT.

Se informa que el archivo vectorial no abordara el marcado o etiquetado establecido en los "Lineamientos de Homologación", definido como el prefijo IFT en mayúsculas y el Número de Certificado de Homologación, dado que las dimensiones de estos últimos están condicionados a la percepción legible sin la ayuda de aumento o magnificación.

Por otro lado, las siglas IFT seguido del Número de Certificado de Homologación en conjunto conforman una parte del marcado o etiquetado definido en los "Lineamientos de Homologación", la impresión en forma vertical y horizontal del nuevo elemento de fácil reconocimiento Sello IFT, formaran parte de la identidad gráfica del IFT.

Respecto a la solicitud del archivo vectorial, cuando el interesado tramite el certificado de homologación de productos, equipos, dispositivos o aparatos destinados a telecomunicaciones o radiodifusión ante el Instituto, se le proporcionará el acceso al archivo vectorial que contiene el Sello IFT.

Tampoco se acepta la propuesta de que el sello sea de observancia voluntaria, pues lo que se contempla es darle certeza a los usuarios de los equipos de telecomunicaciones o radiodifusión que estén usando o adquiriendo sean los que han cumplido con la normatividad aplicable en la República Mexicana en materia de telecomunicaciones y radiodifusión.

No se acepta la sugerencia de cambio de tamaño de las dimensiones del Sello IFT, de acuerdo a las consideraciones que se hicieron se considero el mínimo tamaño pertinente de tal manera que aún con esa dimensión se distinguiera claramente el sello IFT.

Capítulo III, Del Sello IFT, sus variantes y especificaciones de reproducción, párrafo tercero del lineamiento Quinto.

Participantes:

Grace Smith

Stephanie M. Barrett

**Cámara Nacional de la Industria Electrónica, de Telecomunicaciones y Tecnologías de la Información
(en adelante, CANIETI)**

Grace Smith

Fecha de elaboración 09 de octubre de 2023

"With the development of technology and the expansion of its application, the size of radio equipment has been getting smaller, and it results in a limited area on the products available for marking or labelling. Also, radio equipment is now subject to Type Approval in most countries, and there are many other conformity markings to be indicated on the approved products. In order to indicate all the necessary regulatory information on the products within a limited area, we'd like to propose following amendments:

1) Deletion of requirements related to the protection area.
We believe that this will create an area for other markings.

We'd like to delete the requirement about the space so that we can have more area for markings required by other countries."

Respuesta:

Se acepta parcialmente, se reducen las "Áreas de Protección", y se establece una nueva referencia para indicar de manera más sencilla la proporcionalidad de las áreas de protección respecto a la longitud del sello IFT en la figura 1 de los presentes lineamientos, el cual se complementará con el archivo vectorial.

Stephanie M. Barrett

"respetar las áreas de protección y dimensiones mínimas de impresión como se define en la Figura 1."

"Las áreas de protección son los espacios perimetrales alrededor del Sello IFT, en las cuales no deben colocarse textos u otros elementos gráficos a fin de permitir la legibilidad, como referencia utilizar la red de trazo de la figura 2."

Si el IFT decide proceder con los requisitos de etiquetado propuestos, ITI solicita que el IFT aclare el espacio que debe mantenerse en blanco especificando el valor en mm.

Si IFT decide proceder con los requisitos de etiquetado propuestos, ITI solicita que IFT proporcione un archivo vectorial para el sello IFT, para garantizar un espaciado adecuado como se indica en la Figura 2. El archivo vectorial debe incluir todo el marcado requerido (logo IFT + sigla IFT + número de aprobación) en función del tamaño mínimo requerido, el espacio en blanco requerido y la ubicación de cada elemento.



Si no se puede proporcionar un archivo vectorial, ITI solicita que IFT aclare las dimensiones o proporciones, claramente en mm, de los espacios señalados en rojo."

Respuesta:

Fecha de elaboración 09 de octubre de 2023

Se acepta parcialmente, se reducen las "Áreas de Protección", y se establece una nueva referencia para indicar de manera más sencilla la proporcionalidad de las áreas de protección respecto a la longitud del sello IFT en la figura 1 de los presentes lineamientos, el cual se complementará con el archivo vectorial.

Cuando el interesado tramite el certificado de homologación de productos, equipos, dispositivos o aparatos destinados a telecomunicaciones o radiodifusión ante el Instituto, se le proporcionará el acceso al archivo vectorial que contiene el Sello IFT.

Se informa que el archivo vectorial no incluirá las siglas IFT más el número de certificado de homologación, pues las características de estos elementos ya están establecidas en los lineamientos de homologación respectivos.

CANIETI

"DICE:

Las áreas de protección son los espacios perimetrales alrededor del Sello IFT, en las cuales no deben colocarse textos u otros elementos gráficos a fin de permitir la legibilidad, como referencia utilizar la red de trazo de la figura 2.

DEBE DECIR:

Las áreas de protección son los espacios perimetrales alrededor del Sello IFT, en las cuales no deben colocarse textos u otros elementos gráficos a fin de permitir la legibilidad, como referencia utilizar la red de trazo de la figura 2. [El archivo gráfico de la Red de Trazo estará disponible para su descarga en el portal del Instituto quien determinará la liga oficial que pondrá al alcance de los usuarios al publicarse el presente lineamiento en el Diario Oficial.](#)

Áreas de protección. Se solicita atentamente al IFT aclaración del espacio que debemos dejar en blanco especificando el valor en mm.

Aclaración sobre el diseño del Sello IFT o archivo vectorial:

- (1) *Se solicita al IFT proporcionar el archivo vectorial para el Sello IFT.*
- (2) *Para la Figura 2 "Red de trazo", se solicita que el IFT aclare las dimensiones o proporciones de las partes marcadas en rojo con valores claros en mm.*

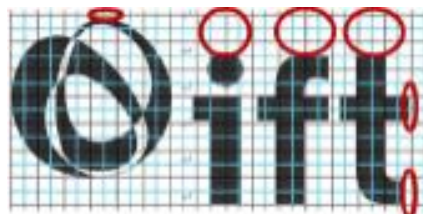

Fecha de elaboración 09 de octubre de 2023

O se solicita al IFT un archivo vectorial para todo el marcado requerido (Sello IFT + siglas "IFT" en mayúscula + Número de Certificado de Homologación) según el tamaño mínimo requerido, el espacio en blanco requerido (áreas de protección) y la ubicación de cada elemento.



Figura 1. Especificaciones del "Sello IFT"



Figura 2. Reti de trazo

Como NO se define el valor de "x" en la figura 2 y sólo se puede calcular a partir del valor mínimo indicado en la figura 1 relativo a las dimensiones mínimas de impresión. Se observa una incongruencia:

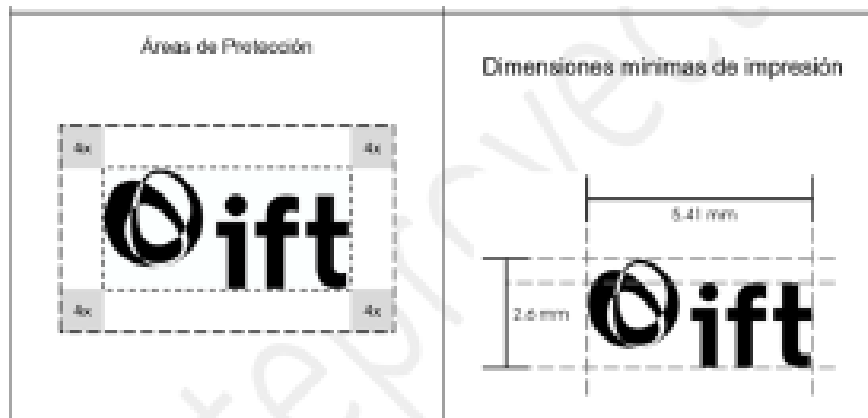
Si se calcula "x" a partir de la dimensión del largo del Sello indicado como mínimo de 5.41mm en la figura 1 y considerando que se corresponden a 30x según la figura 2, ello da como resultado un valor de "x" de 0.18033333333333333 mm sin embargo, si se usa dicho valor para calcular la altura ($14x = 2.5246666666666667\text{mm}$) resulta que es menor al límite de 2.6mm de las "Dimensiones mínimas de impresión" de la figura 1.

Si por el contrario se calcula "x" a partir de la dimensión de la altura del Sello indicado en la fig. 1 como mínimo de 2.6mm y considerando que se corresponden a 14x según la figura 2, ello da como resultado un valor de "x" de 0.1857142857142857 mm sin embargo, si se usa dicho valor para calcular lo largo ($30x = 5.571428571428571\text{mm}$) tampoco resulta coincidente con el límite de 5.41mm de las "Dimensiones mínimas de impresión" de la figura 1.

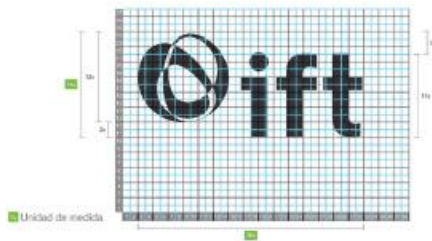
Por lo anterior se propone:

Fecha de elaboración 09 de octubre de 2023

Se defina el valor mínimo de "x" en mm y no se deje a cálculos como los anteriores y por tanto basando en dicho valor de "x" se recalculen y en su caso definan los correspondientes valores mínimos dimensionales de altura y largo, logrando con ello congruencia en los valores."

Respuesta:

El Instituto acepta parcialmente la propuesta "DEBE DECIR".

Respecto a la solicitud del archivo vectorial, cuando el interesado tramite el certificado de homologación de productos, equipos, dispositivos o aparatos destinados a telecomunicaciones o radiodifusión ante el Instituto, se le proporcionará el acceso al archivo vectorial que contiene el Sello IFT.

Se acepta parcialmente, se reducen las "Áreas de Protección", y se establece una nueva referencia para indicar de manera más sencilla la proporcionalidad de las áreas de protección respecto a la longitud del sello IFT en la figura 1 de los lineamientos, el cual se complementará con el archivo vectorial.

Capítulo IV, Marcado o etiquetado permanente del Sello IFT, lineamiento Sexto.

Participantes:

**Cámara Nacional de la Industria Electrónica, de Telecomunicaciones y Tecnologías de la Información
(en adelante, CANIETI)**

Coppel, S.A. de C.V.

CANIETI

"

Capítulo IV
Marcado o etiquetado ~~físico o electrónico permanente~~ del Sello IFT

JUSTIFICACIÓN:

El uso del término "permanente" se presta a confusión al poder interpretarse como indicativo de que el Sello debe ser marcado de manera permanente en el producto. Se sugiere eliminar el término a fin de garantizar la consistencia con el resto de las disposiciones del anteproyecto, que permiten a los Titulares e Importadores añadir el Sello IFT a la etiqueta de los productos. "

Respuesta:

No se acepta la propuesta de modificación, ya que el término "permanente" armoniza con lo establecido en el numeral 1 de la fracción II del Lineamiento Trigésimo octavo contenido en los "Lineamientos de Homologación"

Fecha de elaboración 09 de octubre de 2023

Coppel, S.A de C.V.

"Texto de propuesta de modificación:

El Sello IFT es un elemento adicional en el marcado o etiquetado de los Productos homologado a que se refiere el lineamiento Trigésimo octavo de los "Lineamientos de Homologación", por lo que deberá ser legible sin la ayuda de aumento o magnificación, y fácilmente visible por el usuario final, considerando las dimensiones mínimas de impresión mostradas de la Figura 1.

Dicho sello podrá mostrarse junto con el marcado o etiquetado en el empaque, manual digital y/o en el software, para el caso de dispositivos con pantalla, ya sea que se trate de equipos terminales, tabletas y relojes inteligentes.

El marcado o etiquetado del Producto debe estar constituido por el Sello IFT, el prefijo IFT en mayúsculas y el Número de Certificación, tal como se muestra en la figura 3."

Respuesta:

No se acepta la modificación de texto, dado que el Instituto consideró el etiquetado electrónico incluido en las excepciones de las dimensiones o tamaño del producto que sea tan pequeño que no cumpla la condición de ser legible sin la ayuda de aumento o magnificación, y fácilmente visible por el usuario final.

En este proyecto se hace referencia al numeral 1, fracción II del lineamiento Trigésimo Octavo de los Lineamientos de Homologación, que establece lo siguiente:

"...Excepcionalmente, en caso de que el Producto sea tan pequeño que no sea posible exhibir dicho marcado o etiquetado físicamente en el Producto mismo, éste podrá exhibirse de manera electrónica en el sistema operativo del propio Producto en caso de no ser posible los supuestos anteriores exhibir dicho número en su envase, embalaje, etiqueta, envoltura, hoja viajera, registro electrónico interno o manual..."

Capítulo IV, Marcado o etiquetado permanente del Sello IFT, párrafo primero del lineamiento Sexto.

Participantes:

Cámara Nacional de la Industria Electrónica, de Telecomunicaciones y Tecnologías de la Información
(en adelante, CANIETI)

Grace Smith

CANIETI

Insurgentes Sur 1143,
Col. Nochebuena, C.P. 03720
Demarcación Territorial Benito Juárez,
Ciudad de México.
Tels. 55 5015 4000

Fecha de elaboración 09 de octubre de 2023

"DICE:

Sexto. – El Sello IFT es un elemento adicional en el marcado o etiquetado de los Productos homologados a que se refiere el lineamiento Trigésimo octavo de los "Lineamientos de Homologación", por lo que deberá ser legible sin la ayuda de aumento o magnificación, y fácilmente visible por el usuario final, considerando las dimensiones mínimas de impresión mostradas en la Figura 1.

DEBE DECIR:

Sexto. – El Sello IFT es un elemento adicional, *que puede o no reemplazar las siglas IFT* en el marcado o etiquetado de los Productos homologados a que se refiere el lineamiento Trigésimo octavo de los "Lineamientos de Homologación", por lo que deberá ser legible sin la ayuda de aumento o magnificación, y fácilmente visible por el usuario final, considerando las dimensiones mínimas de impresión mostradas en la Figura 1.

JUSTIFICACIÓN:

Las siglas IFT fueron establecidas en los lineamientos de homologación para identificar que el número de homologación correspondía al Instituto. Ahora que se está añadiendo un logo formal al marcado, se debería permitir que dicho logo reemplace las siglas IFT."

Respuesta:

No se acepta la Propuesta, la intención del Sello IFT no es modificar el etiquetado o marcado definido en los "Lineamientos de Homologación", sino reforzar el fácil reconocimiento e identificación de productos homologados, para el beneficio de los consumidores y los mismos prestadores de servicios, fabricantes e involucrados.

Por otro lado, las siglas IFT seguido del Número de Certificado de Homologación en conjunto conforman una parte del marcado o etiquetado definido en los "Lineamientos de Homologación", la impresión en forma vertical y horizontal del nuevo elemento de fácil reconocimiento Sello IFT, formaran parte de la identidad gráfica del IFT.

Grace Smith

" 2) Deletion of requirements of minimum dimensions Since Sexto of these Guidelines mention that the marking must be legible without the help of magnification and easily visible, and we believe that following this requirement will result in the appropriate marking size large enough to be legible without the aid of magnification, and we'd like to propose the deletion of the image of "Dimensiones minimas de impresion" from Figure 1 in Qinto and deletion of following part from Sexto: considerando las dimensiones mínimas de impresión mostradas en la Figura 1.

We believe that any specific/detailed size requirement is not necessary as long as the marking is large enough to be legible without the aid of magnification.

For example, FCC nor ANATEL specifies such specific/detailed size requirement for its logo."

Respuesta:

Fecha de elaboración 09 de octubre de 2023

No se acepta la sugerencia de eliminar el tamaño de las dimensiones del Sello IFT, se consideró el tamaño mínimo pertinente de tal manera que aún con esa dimensión se distinguiera claramente el sello IFT.

Capítulo IV, Marcado o etiquetado permanente del Sello IFT, párrafo segundo del lineamiento Sexto.

Participantes:

Cámara Nacional de la Industria Electrónica, de Telecomunicaciones y Tecnologías de la Información
(en adelante, CANIETI)

Grace Smith
Stephanie M. Barrett

CANIETI

^ DICE:

El marcado o etiquetado del Producto debe estar constituido por el Sello IFT, el prefijo IFT en mayúsculas y el Número de Certificación, tal como se muestra en la figura 3.

DEBE DECIR:

El marcado o etiquetado del Producto debe estar constituido por el Sello IFT, pudiendo también incluir el prefijo IFT en mayúsculas y el Número de [Certificado de Homologación](#), tal como se muestra en la figura 3.

JUSTIFICACIÓN:

El número es el de homologación, no de certificación.



Figura 3.- Muestra gráfica de uso del Sello IFT

Las letras "ift" no sólo son aditivas, sino que su función es repetitiva respecto de identificar claramente al Instituto, ya que el propio formato del número de homologación ya presenta como prefijo las letras "IFT", que claramente identifican al Instituto, por lo que no tiene sentido adicionar las letras "ift" ya que se insiste, se constituyen en una repetición en la identificación del Instituto, por lo que se propone eliminar la duplicidad y en particular la letras "ift" dejando el actual prefijo "IFT" únicamente.

Más si el objetivo es que el usuario final vea que un producto cumple con la homologación, incluso las diversas NOM aplicables para productos homologables como por ejemplo la 208-SCFI-2016 en base a la Disposición

Fecha de elaboración 09 de octubre de 2023

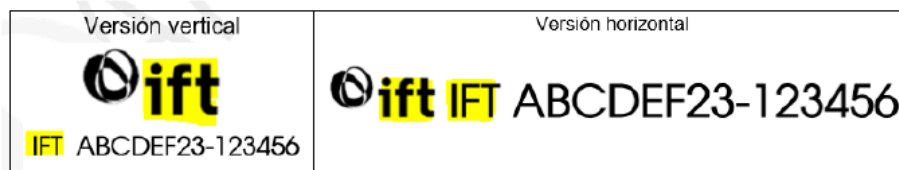
Técnica del Instituto DT-IFT-008-2015, requiere que el producto se marque con la contraseña oficial "NOM", con lo cual resulta doblemente evidente para el usuario final, el cumplimiento regulatorio del producto.

Se hace hincapié en el propósito de que el usuario final vea que un producto cumple con la homologación, ya que no debe ser relevante la institución de gobierno que la avale, ya que el propósito no es publicitar a la dependencia y organismo de gobierno, sino la condición de cumplimiento regulatorio del producto, en este caso la homologación."

Respuesta:

Se acepta la propuesta de modificación "DEBE DECIR", respecto a utilizar la expresión "certificado de homologación" en lugar de "certificación".

Por otro lado, las siglas IFT seguido del Número de Certificado de Homologación en conjunto conforman una parte del marcado o etiquetado definido en los "Lineamientos de Homologación", la impresión en forma vertical y horizontal del nuevo elemento de fácil reconocimiento Sello IFT, formaran parte de la identidad gráfica del IFT.

Grace Smith

"In order to allow the Holder of the Certificate of Homologation to effectively use the limited area on the products, we'd like to propose to add following options of marking layout to Figure 3:

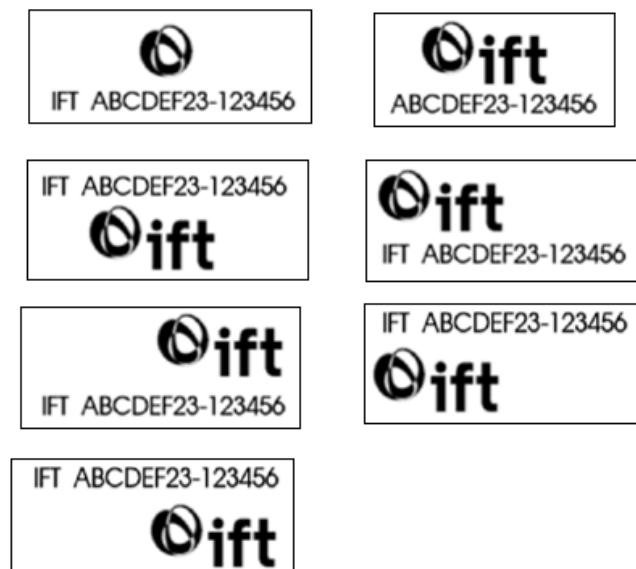

Also, in order to let the Holder of Certificate of Homologation have further options, we'd like to propose an addition of following sentence:

Fecha de elaboración 09 de octubre de 2023

In case where the size or nature of the radio equipment does not allow to indicate marking as shown in Figure 3, indication of "el prefijo IFT en mayúsculas y el Número de Certificación" would be acceptable.

The more layout options we have, the more area on products we can use for other markings.

We'd like to have an option to indicate just "IFT" and "approval number". (Not "Sello IFT") "

Respuesta:

Se acepta parcialmente, se reducen las "Áreas de Protección", y se establece una nueva referencia para indicar de manera más sencilla la proporcionalidad de las áreas de protección respecto a la longitud del sello IFT en la figura 1 de los lineamientos, el cual se complementará con el archivo vectorial.

Cuando el interesado tramite el certificado de homologación de productos, equipos, dispositivos o aparatos destinados a telecomunicaciones o radiodifusión ante el Instituto, se le proporcionará el acceso al archivo vectorial que contiene el Sello IFT.

Se informa que el archivo vectorial no abordara el marcado o etiquetado establecido en los "Lineamientos de Homologación", definido como el prefijo IFT en mayúsculas y el Número de Certificado de Homologación, dado que las dimensiones de este último están condicionadas a la percepción legible del mismo sin la ayuda de aumento o magnificación.

Por otro lado, no se acepta modificar la distribución del etiquetado o marcado con todos lo elementos incluidos como lo sugiere la participante. Al mover los elementos, esa acción restaría el objetivo del proyecto de generar una imagen completa y grupal con la que se familiarice los usuarios de equipos de telecomunicaciones o radiodifusión y con el tiempo la identifique sin duda como un equipo que cumple con la normatividad respectiva.

Stephanie M. Barrett

"Si IFT decide proceder con los requisitos de etiquetado propuestos, solicitamos que IFT proporcione archivos vectoriales para todas las etiquetas presentadas en la Figura 3.

Si IFT no proporciona un archivo vectorial, ITI solicita que IFT aclare si la relación entre las siglas IFT y el número de aprobación IFT en el texto debe ser la misma en la versión vertical (vertical) y la versión horizontal (horizontal) de las imágenes."

Respuesta:

Insurgentes Sur 1143,
Col. Nochebuena, C.P. 03720
Demarcación Territorial Benito Juárez,
Ciudad de México.
Tels. 55 5015 4000

Fecha de elaboración 09 de octubre de 2023

Al respecto, cuando el interesado tramite el certificado de homologación de productos, equipos, dispositivos o aparatos destinados a telecomunicaciones o radiodifusión ante el Instituto, se le proporcionará el acceso al archivo vectorial que contiene el Sello IFT.

Se informa que el archivo vectorial no abordara el marcado o etiquetado establecido en los "Lineamientos de Homologación", definido como el prefijo IFT en mayúsculas y el Número de Certificado de Homologación, dado que las dimensiones de este último están condicionadas a la percepción legible del mismo sin la ayuda de aumento o magnificación.

Capítulo IV, Marcado o etiquetado permanente del Sello IFT, párrafo tercero del lineamiento Sexto.

Participantes:

Cámara Nacional de la Industria Electrónica, de Telecomunicaciones y Tecnologías de la Información
(en adelante, CANIETI)

Asociación Nacional de Telecomunicaciones (en adelante, ANATEL)

CANIETI

***DICE:**

Figura 3.- Muestra gráfica de uso del Sello IFT, las siglas "IFT" en mayúsculas y el Número de Certificado de Homologación, en el marcado o etiquetado de productos homologados.

El Titular del Certificado de Homologación, filiales, subsidiarias e importadores podrán utilizar la versión vertical u horizontal en los Productos homologados, siempre y cuando respeten las dimensiones mínimas de impresión del Sello IFT.

DEBE DECIR:

Figura 3.- Muestra gráfica de uso del Sello IFT, las siglas "IFT" en mayúsculas y el Número de Certificado de Homologación, en el marcado o etiquetado físico o electrónico de productos homologados.

El Titular del Certificado de Homologación, filiales, subsidiarias e importadores podrán utilizar la versión vertical u horizontal en los Productos homologados, siempre y cuando respeten las dimensiones mínimas de impresión del Sello IFT visuales que se comparten en el archivo gráfico desde la página oficial del IFT. En el caso de tener un producto principal homologado por el IFT y si aplicara la homologación en cualquiera de sus accesorios, bastará con marcar o etiquetar en físico o electrónico sólo al producto principal mientras que los accesorios podrán cumplir con el Sello IFT, mediante el prefijo IFT en mayúsculas y el Número del Certificado de Homologación en los manuales de usuario físicos o electrónicos.

Aclaración sobre el diseño del Sello IFT o archivo vectorial. Es necesario que el IFT aclare si la relación entre el Sello IFT, las siglas "IFT" en mayúscula y el Número de Certificado de Homologación debe ser la misma que se muestra en la imagen de la versión vertical y de la versión horizontal de la Figura 3 del Item Sexto del Capítulo IV. O en su caso que IFT proporcione el archivo vectorial para el marcado completo."

Fecha de elaboración 09 de octubre de 2023

Respuesta:

Respecto a la solicitud del archivo vectorial con el sello IFT, cuando el interesado tramite el certificado de homologación de productos, equipos, dispositivos o aparatos destinados a telecomunicaciones o radiodifusión ante el Instituto, se le proporcionará el acceso al archivo vectorial que contiene el Sello IFT.

Se informa que el archivo vectorial, no abordara el marcado o etiquetado establecido en los "Lineamientos de Homologación", definido como el prefijo IFT en mayúsculas y el Número de Certificado de Homologación, dado que ya se definió en ese instrumento.

En cuanto a su propuesta respecto a lo que usted denomina como producto principal y accesorios, se le indica que cualquier equipo que le sea aplicable la homologación deberá cumplir con los que indique la normatividad aplicable sin distinción.

ANATEL

"Como se explicó anteriormente, se solicita incorporar el marcado electrónico como opción de cumplimiento."

Respuesta:

El Instituto consideró el etiquetado electrónico incluido en las excepciones de las dimensiones o tamaño del producto que sea tan pequeño que no cumpla la condición de ser legible sin la ayuda de aumento o magnificación, y fácilmente visible por el usuario final.

En este proyecto se hace referencia al numeral 1, fracción II del lineamiento Trigésimo Octavo de los Lineamientos de Homologación, que establece lo siguiente:

"...Excepcionalmente, en caso de que el Producto sea tan pequeño que no sea posible exhibir dicho marcado o etiquetado físicamente en el Producto mismo, éste podrá exhibirse de manera electrónica en el sistema operativo del propio Producto en caso de no ser posible los supuestos anteriores exhibir dicho número en su envase, embalaje, etiqueta, envoltura, hoja viajera, registro electrónico interno o manual..."

Capítulo IV, Marcado o etiquetado permanente del Sello IFT, lineamiento Séptimo.

Participantes:

Insurgentes Sur 1143,
Col. Nochebuena, C.P. 03720
Demarcación Territorial Benito Juárez,
Ciudad de México.
Tels. 55 5015 4000

Cámara Nacional de la Industria Electrónica, de Telecomunicaciones y Tecnologías de la Información (CANIETI)

CANIETI

"DICE:

Séptimo. - No se podrá usar el Sello IFT de forma aislada o como sustituto del marcado o etiquetado establecido en el lineamiento Trigésimo octavo de los "Lineamientos de Homologación".

DEBE DECIR:

Séptimo. - No se podrá usar el Sello IFT de forma aislada ~~e como sustituto del marcado o etiquetado establecido en el lineamiento Trigésimo octavo de los "Lineamientos de Homologación".~~

JUSTIFICACIÓN:

Las siglas IFT fueron establecidas en los lineamientos de homologación para identificar que el número de homologación correspondía al Instituto. Ahora que se está añadiendo un logo formal al mercado, se debería permitir que dicho logo remplace las siglas IFT. Ninguna de las regulaciones citadas en el AIR tienen duplicidad entre siglas y logos.

El logotipo del IFT se encuentra sujeto a posibles modificaciones periódicas, lo que se presta a mayor confusión y costos asociados con el mercado."

Respuesta:

No se acepta la propuesta de modificación en el Lineamiento Séptimo ya que estos dos elementos complementan la información al usuario final.

El Sello IFT, y el prefijo IFT junto con el Número de Certificado de Homologación son dos elementos de utilidad para el usuario, el primero como elemento de identidad del regulador que busca sea reconocido por la población a fin de generar un elemento de confiabilidad de fácil reconocimiento y el segundo ofrece información accesible al usuario para que éste corrobore que el producto se encuentra en el Registro de Equipos homologados, disponible en el portal del Instituto.

Capítulo V, Adecuaciones permitidas en el uso del Sello IFT, lineamiento Octavo.

Participantes:
Motorola Solutions de México S. A.;
Grace Smith;
Sebastian Medranda Posada;
Stephanie M. Barrett

Fecha de elaboración 09 de octubre de 2023

Robert Bosch México, S.A. de C.V.

Cámara Nacional de la Industria Electrónica, de Telecomunicaciones y Tecnologías de la Información
(en adelante, CANIETI)

Motorola Solutions de México S.A.

"En el caso de Motorola Solutions, es muy complicado y costoso el procedimiento de colocar un nuevo logo en las etiquetas de nuestros equipos, ya que estas cuentan con los logos de Brasil, Argentina y en algunas ocasiones de Paraguay. Por lo que para nosotros estaría muy bien que se permitiera como opción que el logo con la contraseña de IFT se pueda colocar en: la envoltura, hoja viajera, registro electrónico interno o manual."

Respuesta:

El Instituto consideró el etiquetado electrónico incluido en las excepciones de las dimensiones o tamaño del producto que sea tan pequeño que no cumpla la condición de ser legible sin la ayuda de aumento o magnificación, y fácilmente visible por el usuario final.

En este proyecto se hace referencia al numeral 1, fracción II del lineamiento Trigésimo Octavo de los Lineamientos de Homologación, que establece lo siguiente:

"...Excepcionalmente, en caso de que el Producto sea tan pequeño que no sea posible exhibir dicho marcado o etiquetado físicamente en el Producto mismo, éste podrá exhibirse de manera electrónica en el sistema operativo del propio Producto en caso de no ser posible los supuestos anteriores exhibir dicho número en su envase, embalaje, etiqueta, envoltura, hoja viajera, registro electrónico interno o manual..."

Grace Smith

"Considering the purpose of these Guidelines, we believe that the most important thing is that end-users can recognize that the radio equipment they are going to use is approved by IFT. However, as for radio equipment to be installed in a vehicle, it is not possible for end-users to see the markings in normal use, and we'd like to propose an amendment of the sentence as below:

Eighth. - Exceptionally, in case where the size or nature of the radio equipment does not allow to indicate the marking or labeling physically in accordance with the provisions of the Fifth and Sixth of these Guidelines, it can be on the packaging or in the user manual.

Instead of referring to the conditions specified in another Guideline, we'd like the option of marking location to be clearly mentioned."

Respuesta:

El Instituto consideró el etiquetado electrónico incluido en las excepciones de las dimensiones o tamaño del producto que sea tan pequeño que no cumpla la condición de ser legible sin la ayuda de

Fecha de elaboración 09 de octubre de 2023

aumento o magnificación, y fácilmente visible por el usuario final.

En este proyecto se hace referencia al numeral 1, fracción II del lineamiento Trigésimo Octavo de los Lineamientos de Homologación, que establece lo siguiente:

"...Excepcionalmente, en caso de que el Producto sea tan pequeño que no sea posible exhibir dicho marcado o etiquetado físicamente en el Producto mismo, éste podrá exhibirse de manera electrónica en el sistema operativo del propio Producto en caso de no ser posible los supuestos anteriores exhibir dicho número en su envase, embalaje, etiqueta, envoltura, hoja viajera, registro electrónico interno o manual..."

Los lineamientos de mérito no consideran alguna excepción para determinados equipos de telecomunicaciones, así como tampoco lo hacen los lineamientos de homologación por lo que no se acepta la excepción a los productos de telecomunicaciones montados en los automóviles.

Sebastian Medranda Posada

"El Sello IFT debería ser de uso opcional en la marcación física del producto, exigiendo la implementación del sello en manuales de usuario, hoja viajera y/o embalajes, de manera que permitan al usuario una fácil identificación de este. El IFT se puede apoyar en reglamentos ya existentes relacionados a la información disponible al consumidor tal como lo es la Norma Oficial Mexicana NOM-024-SCFI-2013 y la marca de conformidad NOM que demuestra el cumplimiento con Normas Oficiales Mexicanas, logrando así el objetivo de generar confianza en los usuarios y sin crear una disruptiva en la cadena de suministro de equipos de telecomunicaciones, radiodifusión o internet de las cosas.

Tomando como referencia las múltiples regulaciones asociadas a marcación de producto a nivel internacional, se le sugiere al instituto, implementar:

- Alternativas al etiquetado en los casos de productos del sector automotriz
- La posibilidad usar etiquetado electrónico para productos que posean pantalla, independiente de su tamaño.
- Excepciones para productos de uso profesional que no son ofrecidos al público en general
- Mecanismos para que los fabricantes puedan anticipar el número de homologación antes de comenzar los procedimientos de evaluación de conformidad, para no generar interrupciones en la cadena productiva y de suministro."

Respuesta:

Los lineamientos de mérito no consideran alguna excepción para determinados equipos de telecomunicaciones, así como tampoco lo hacen los lineamientos de homologación por lo que no se acepta la excepción a los productos de telecomunicaciones montados en los automóviles, ni para los productos que se indican de "uso profesional".

Por otra parte, el Instituto consideró el etiquetado electrónico incluido en las excepciones de las dimensiones o tamaño del producto que sea tan pequeño que no cumpla la condición de ser legible

Fecha de elaboración 09 de octubre de 2023

sin la ayuda de aumento o magnificación, y fácilmente visible por el usuario final.

En este proyecto se hace referencia al numeral 1, fracción II del lineamiento Trigésimo Octavo de los Lineamientos de Homologación, que establece lo siguiente:

"...Excepcionalmente, en caso de que el Producto sea tan pequeño que no sea posible exhibir dicho marcado o etiquetado físicamente en el Producto mismo, éste podrá exhibirse de manera electrónica en el sistema operativo del propio Producto en caso de no ser posible los supuestos anteriores exhibir dicho número en su envase, embalaje, etiqueta, envoltura, hoja viajera, registro electrónico interno o manual..."

Stephanie M. Barrett

"Si IFT decide proceder con esta propuesta, ITI solicita aclaraciones sobre la colocación del logotipo de IFT además de la etiqueta actual de IFT. Exigir la colocación de toda esta información de etiquetado directamente en el producto, en lugar de permitirlo en etiquetas electrónicas o empaques, resultaría en el diseño y la fabricación de un nuevo requisito de alojamiento de producto específico y único para México. Esto elimina cualquier flexibilidad que los fabricantes puedan tener actualmente en la construcción de unidades para México, más otros mercados en la misma línea de fabricación o la reasignación de unidades no marcadas a México para satisfacer la fabricación o la reasignación de unidades no marcadas a México para satisfacer la demanda de los consumidores más rápidamente.

Además, algunos productos deben estar etiquetados con múltiples números IFT. Si IFT decide proceder con esta propuesta, la industria necesitaría aclarar la colocación de múltiples números IFT y el sello en productos o empaques, dependiendo del requisito, según nuestros comentarios anteriores.

Si el IFT decide proceder con los requisitos de etiquetado propuestos, para los productos pequeños, en los que deben colocarse los números de aprobación del IFT más la sigla "IFT", sería difícil añadir también el logo del IFT. En estos casos, solicitamos que IFT acepte la colocación de marcas de la siguiente manera:

- ▣ *Coloque sigla "IFT" + Número de aprobación en el cuerpo del producto como se practica actualmente*
- ▣ *Coloque la marca completa, logo IFT + sigla "IFT" + Número de aprobación en I/M o en el embalaje"*

Respuesta:

El Instituto consideró el etiquetado electrónico incluido en las excepciones de las dimensiones o tamaño del producto que sea tan pequeño que no cumpla la condición de ser legible sin la ayuda de aumento o magnificación, y fácilmente visible por el usuario final.

En este proyecto se hace referencia al numeral 1, fracción II del lineamiento Trigésimo Octavo de los Lineamientos de Homologación, que establece lo siguiente:

"...Excepcionalmente, en caso de que el Producto sea tan pequeño que no sea posible exhibir dicho marcado o etiquetado físicamente en el Producto mismo, éste podrá exhibirse de manera electrónica en el sistema operativo del propio Producto en caso de no ser posible los supuestos anteriores exhibir dicho número en su envase, embalaje, etiqueta, envoltura, hoja viajera, registro electrónico interno o manual..."

Fecha de elaboración 09 de octubre de 2023

Por otra parte, los lineamientos de homologación vigentes indican que los productos homologados tendrán un único certificado de homologación tal como lo establecen los lineamientos de homologación, en específico el lineamiento cuarto que indica:

“Cuarto. ...

...

El Certificado de Homologación será único e incluirá las personas físicas y morales que podrán utilizarlo, así como todas las normas, Disposiciones Técnicas y Normas Oficiales Mexicanas complementarias con las que se demostró el cumplimiento. Lo anterior, sin perjuicio de lo que establece el lineamiento Tercero del presente ordenamiento, relativo a que únicamente se podrán incluir a las personas físicas y morales que cuenten con domicilio en los Estados Unidos Mexicanos.

...”

Por lo que no se acepta, el argumento presentado relativo a que los productos podrían tener múltiples números IFT, ya que este supuesto no podría presentarse, tal como se establece en la referencia arriba indicada.

Respecto a separar el Sello IFT, del prefijo IFT en mayúsculas y el Número de certificado de Homologación, no está permitido separarlos como se indica en el lineamiento Séptimo.

Robert Bosch México, S.A. de C.V.

“Bosch propone la adición del siguiente nuevo capítulo o una formulación alternativa que permita la opción de un etiquetado digital:

Anexo único

Capítulo V_bis Forma del etiquetado de IFT.

Octavo_bis. – Como alternativa al marcado o etiquetado físico en el Producto, será posible marcar etiquetar el Producto con un código QR o una alternativa similar, siempre que el enlace correspondiente conduzca a información en una página web que muestre de manera destacada el marcado o etiquetado establecido en el Quinto y Sexto capítulo de las directrices propuestas actuales del IFT.

- Esto sería de gran beneficio tanto para los reguladores como para los fabricantes.
- Dado que las aduanas en varios países ya cuentan con dispositivos de escaneo de códigos QR y permiten el uso de códigos QR en lugar de etiquetas, nuestra propuesta ofrece la oportunidad de eliminar etiquetas voluminosas del dispositivo y reemplazarlas con códigos QR.
- Para los dispositivos diseñados para ser instalados en otro equipo o estructura principal (por ejemplo, un vehículo), es más efectivo para la autoridad pertinente y los usuarios finales escanear un código QR en lugar de tratar de leer etiquetas que pueden no ser fácilmente accesibles.
- Es posible realizar actualizaciones más rápidas de las etiquetas de manera electrónica y si el dispositivo en sí no requiere un nuevo alojamiento debido a un cambio de etiqueta.

Fecha de elaboración 09 de octubre de 2023

- Proponemos que solo se coloque un código QR en el producto y a través de este enlace, la autoridad pertinente y el usuario final tengan la posibilidad de ver todas las marcas de homologación de tipo necesarias para el dispositivo, no solo el sello del IFT.
- Esto significa que el enlace detrás del código QR llevaría a al sello del IFT. Sin embargo, otros sellos de aprobación de tipo aplicables a ese dispositivo también podrían mostrarse a través del mismo código QR, siempre y cuando la marca del IFT siga siendo visible, legible y comprensible.
- Esto también beneficia a los fabricantes, ya que se puede ahorrar espacio en el producto y en el manual correspondiente al reemplazar todo el etiquetado específico de cada país por un único código QR.
- En los casos en que se permita la etiqueta en el embalaje o en el folleto que acompaña al dispositivo, el código QR también debería ser una alternativa posible."

Respuesta:

No se acepta la propuesta, el Instituto, busca ser incluyente con los usuarios generales de equipos de telecomunicaciones o radiodifusión, incluidos los que carecen de las habilidades digitales suficientes para reconocer equipos seguros a la hora de su adquisición, de tal manera que el uso de código QR estaría dejando a una parte de la población que no puede tener la oportunidad de familiarizarse con el nuevo elemento de fácil reconocimiento el Sello IFT al no estar disponible directamente de forma ocular, sin la necesidad de escanear un código QR.

CANIETI

"Colocación del Sello IFT, las siglas "IFT" en mayúscula y el Número de Certificado de Homologación. En ocasiones se necesita colocar varios Números de Certificado de Homologación sobre un mismo producto. El IFT debería aclarar cómo debe ser la ubicación de varios números de IFT y el Sello IFT.

Excepción para productos pequeños. Para productos pequeños, como por ejemplo audífonos o dongle USB, en los que se ha tenido que colocar el Número de Certificado de Homologación con las siglas "IFT" en mayúscula, es difícil agregar adicionalmente el Sello IFT. En tal caso, el IFT debería aceptar colocar el marcado de la siguiente manera:

- Colocar las siglas "IFT" en mayúscula y el Número de Certificado de Homologación en el cuerpo del producto como "anteriormente hemos hecho.
- Colocar el marcado completo Sello IFT, las siglas "IFT" en mayúscula y el Número de Certificado de Homologación en el manual de instrucciones, en el empaque u hoja viajera."

Respuesta:

Respecto al comentario recibido por CANIETI, como se indicó en el lineamiento Octavo, en caso de que el Producto sea tan pequeño que no sea posible la impresión en la etiqueta físicamente se atenderá lo establecido en el numeral 1 de la fracción II del lineamiento Trigésimo octavo de los "Lineamientos de Homologación" que a la letra dice.

...

Fecha de elaboración 09 de octubre de 2023

“II. Para el marcado o etiqueta física, esta identificación debe ser fijada permanentemente y ser fácilmente visible por el usuario final, considerando lo siguiente:

2. Fijado permanentemente. Los datos del marcado o etiqueta de identificación requeridos deben estar grabados, estampados, impresos indeleblemente u otra forma de marcado permanente en una placa o etiqueta de identificación de metal, plástico u otro material fijado al Producto con adhesivo permanente, por soldadura, remache o similares. Dicho marcado o etiqueta de identificación debe tener una vida esperada igual a la del Producto en el medio ambiente en el cual será operado. Excepcionalmente, en caso de que el Producto sea tan pequeño que no sea posible exhibir dicho marcado o etiquetado físicamente en el Producto mismo, éste podrá exhibirse de manera electrónica en el sistema operativo del propio Producto en caso de no ser posible los supuestos anteriores exhibir dicho número en su envase, embalaje, etiqueta, envoltura, hoja viajera, registro electrónico interno o manual.”

...

Por otra parte, los lineamientos de homologación vigentes indican que los productos homologados tendrán un único certificado de homologación tal como se establece en el lineamiento Cuarto que indica entre otras cosas:

“Cuarto. ...

...

El Certificado de Homologación será único e incluirá las personas físicas y morales que podrán utilizarlo, así como todas las normas, Disposiciones Técnicas y Normas Oficiales Mexicanas complementarias con las que se demostró el cumplimiento. Lo anterior, sin perjuicio de lo que establece el lineamiento Tercero del presente ordenamiento, relativo a que únicamente se podrán incluir a las personas físicas y morales que cuenten con domicilio en los Estados Unidos Mexicanos.

...”

Por lo que no se acepta, el argumento presentado relativo a que los productos podrían tener varios números de certificados de homologación IFT, ya que este supuesto no podría presentarse, tal como se establece en la referencia arriba indicada.

En este caso se entiende que no podrá ubicarse en el producto mismo, que por su tamaño no tenga espacio para imprimir el Sello IFT y la cantidad de Números de certificados de homologación se requieran. De tal manera deberán atender lo establecido en el numeral 1 de la fracción II del lineamiento Trigésimo octavo de los “Lineamientos de Homologación”

Respecto a separar el Sello IFT, del prefijo IFT en mayúsculas y el Número de certificado de Homologación, no está permitido separarlos como se indica en el lineamiento Séptimo.

Capítulo VI, Vigencia de uso del Sello IFT, lineamiento Noveno.

Participantes:

Cámara Nacional de la Industria Electrónica, de Telecomunicaciones y Tecnologías de la Información
(en adelante, CANIETI)

CANIETI

"DICE:

Noveno. – El Titular del Certificado de Homologación, filiales, subsidiarias e importadores deberán hacer uso del Sello IFT en el mercado o etiquetado en Productos homologados, únicamente durante la vigencia del Certificado de Homologación que ampare los Productos de que se trate.

DEBE DECIR:

Noveno. – El Titular del Certificado de Homologación, filiales, subsidiarias e importadores podrán hacer uso del Sello IFT en el mercado o etiquetado **físico o electrónico** en Productos homologados, únicamente durante la vigencia del Certificado de Homologación que ampare los Productos de que se trate **y que han sido importados y regulados en México durante la vigencia del mismo Certificado de Homologación.**"

Respuesta:

No se acepta la propuesta ya que los lineamientos son aplicables a todos los productos, equipos, dispositivos o aparatos destinados a telecomunicaciones o radiodifusión homologados.

Además de lo anterior, en este proyecto se hace referencia al numeral 1, fracción II del lineamiento Trigésimo Octavo de los Lineamientos de Homologación, que establece lo siguiente:

"...Excepcionalmente, en caso de que el Producto sea tan pequeño que no sea posible exhibir dicho marcado o etiquetado físicamente en el Producto mismo, éste podrá exhibirse de manera electrónica en el sistema operativo del propio Producto en caso de no ser posible los supuestos anteriores exhibir dicho número en su envase, embalaje, etiqueta, envoltura, hoja viajera, registro electrónico interno o manual..."

Capítulo VII, Prohibiciones de uso del Sello IFT, lineamiento Décimo.

Participantes:

Cámara Nacional de la Industria Electrónica, de Telecomunicaciones y Tecnologías de la Información
(en adelante, CANIETI)

CANIETI

"DICE:

Décimo . - Quedará prohibido hacer uso del Sello IFT:

Fecha de elaboración 09 de octubre de 2023

I. ...

II. ...

III. Cuando se suspenda y/o revoque el Certificado de Homologación del Producto correspondiente

IV. ...

V. ...

DEBE DECIR:

Décimo . - Quedará prohibido hacer uso del Sello IFT:

I. ...

II. ...

III. Cuando se suspenda y/o revoque el Certificado de Homologación del Producto correspondiente a excepción de aquellos productos que fueron importados y comercializados bajo el amparo de la vigencia del mismo Certificado de Homologación.

IV. ...

V. ...

Respuesta:

No se considera ya que no envían la explicación de la propuesta.

Capítulo VIII, Verificación y Vigilancia, lineamiento Décimo primero.

Participantes:

Cámara Nacional de la Industria Electrónica, de Telecomunicaciones y Tecnologías de la Información (en adelante, CANIETI)

CANIETI

"DICE:

Décimo primero. - Corresponde a la Unidad de Cumplimiento del Instituto, en el ámbito de su competencia y atribuciones, la verificación y vigilancia del cumplimiento de los presentes lineamientos. Para efecto de lo anterior, el Instituto podrá realizar en cualquier momento visitas de inspección y verificación para corroborar de forma ocular que cualquier Producto homologado destinado a telecomunicaciones o radiodifusión que pueda ser

Fecha de elaboración 09 de octubre de 2023

conectado a una red de telecomunicaciones o hacer uso del espectro radioeléctrico, cuente con el correspondiente Sello del IFT en el mercado o etiquetado conforme a lo establecido en los presentes lineamientos, por lo que la verificación, podrá llevarse a cabo en bodegas y puntos de venta, propias o arrendadas.

DEBE DECIR:

Déclmo primero. - Corresponde a la Unidad de Cumplimiento del Instituto, en el ámbito de su competencia y atribuciones, la verificación y vigilancia en punto de venta del cumplimiento de los presentes lineamientos. Para efecto de lo anterior, el Instituto podrá realizar en cualquier momento visitas de inspección y verificación para corroborar de forma ocular que cualquier Producto homologado destinado a telecomunicaciones o radiodifusión que pueda ser conectado a una red de telecomunicaciones o hacer uso del espectro radioeléctrico, cuente con el correspondiente Sello del IFT en el mercado o etiquetado conforme a lo establecido en los presentes lineamientos. ~~-, por lo que la verificación, podrá llevarse a cabo en bodegas y puntos de venta, propias o arrendadas~~

JUSTIFICACIÓN:

Como se estableció en comentarios anteriores, es importante tomar en consideración que el objetivo del Sello IFT es hacer del conocimiento del consumidor la información relativa a los productos, incluyendo, en este caso, que los productos de telecomunicaciones que adquieren se encuentren homologados. Derivado de lo anterior, es en el momento de la comercialización que resulta esencial la presencia de la información comercial, por lo que las inspecciones, para cumplir plenamente con su cometido deberían realizarse en ese momento.

La modificación que se propone permite a los importadores tener certeza jurídica del momento en el que surge la obligación de ostentar el Sello en los productos, y permite al anteproyecto ser consistente con otras normas de información comercial, de modo que el marcado y etiquetado de los productos pueda realizarse en diversos momentos del proceso logístico, incluyendo después de la importación, pero antes de la comercialización.”

Respuesta:

No se acepta esta propuesta ya que estos lineamientos están alineados a lo establecido en los lineamientos de homologación en materia de vigilancia del cumplimiento, en los que se considera que dicha verificación podrá llevarse a cabo en bodegas y puntos de venta, propias o arrendadas.

Capítulo VIII, Verificación y Vigilancia, lineamiento Décimo segundo.

Participantes:

**Cámara Nacional de la Industria Electrónica, de Telecomunicaciones y Tecnologías de la Información
(en adelante, CANIETI)**

CANIETI

Insurgentes Sur 1143,
Col. Nochebuena, C.P. 03720
Demarcación Territorial Benito Juárez,
Ciudad de México.
Tels. 55 5015 4000

Fecha de elaboración 09 de octubre de 2023

"DICE:

Déclimo segundo. - En caso de que la Unidad de Cumplimiento durante la visita de Verificación detecte incumplimiento del presente ordenamiento, dará aviso a la Unidad de Concesiones y Servicios del Instituto para que, de ser procedente se revoque el Certificado de Homologación.

DEBE DECIR:

Déclimo segundo. - En caso de que la Unidad de Cumplimiento durante la visita de Verificación detecte incumplimiento del presente ordenamiento **por parte del Titular o sus filiales, subsidiarias o importadores**, dará aviso a la Unidad de Concesiones y Servicios del Instituto para que, de ser procedente, se revoque el Certificado de Homologación.

JUSTIFICACIÓN:

Es importante tomar en cuenta que el incumplimiento de esta disposición puede ser imputable a diversos terceros distintos del titular del certificado y sus filiales e importadores autorizados; los productos objeto de esta regulación son objeto de importaciones paralelas por distintos actores del mercado no autorizados por los Titulares o sus filiales o importadores autorizados.

La redacción actual del anteproyecto dejaría en estado de indefensión a un titular que cumpla con los requisitos de Sello IFT ante el incumplimiento por parte de un importador paralelo no autorizado por el Titular.

Derivado de lo anterior, se sugiere que la regulación establezca expresamente que los procedimientos de revocación de certificado sean iniciados únicamente cuando éstos sean directamente imputables a los Titulares o sus filiales o importadores autorizados."

Respuesta:

No se acepta esta propuesta, el objetivo de la vigilancia es la detección de equipos en NO CUMPLIMIENTO, como puede ser el caso de detectar equipos, aparatos o dispositivos en puntos de venta que no cuenten con el Sello IFT, pero si con el marcado o etiquetado con número de certificado de homologación que a la entrada en vigor de los presentes lineamientos hayan hecho caso omiso a la implementación del Sello IFT, y a los que se les puede sancionar de acuerdo a la LFTR, Así como también, para la detección de aquellos equipos que no cumplan con el proceso de homologación ante el Instituto.

Transitorios, Primero.

Participantes:

Stephanie M. Barrett

Fecha de elaboración 09 de octubre de 2023

Cámara Nacional de la Industria Electrónica, de Telecomunicaciones y Tecnologías de la Información (en adelante, CANIETI)

Stephanie M. Barrett

"El IFT ha propuesto un tiempo de transición de 180 días para los nuevos requisitos. Si el IFT decide proceder con esta propuesta, ITI cree que es necesario un mínimo de 365 días (un año) para implementar la compleja serie de cambios de diseño e impresión necesarios para cumplir con el nuevo requisito de etiquetado."

CANIETI

“DICE:

Primero. - Los presentes lineamientos entrarán en vigor a los 180 días hábiles siguientes a su publicación en el Diario Oficial de la Federación.

DEBE DECIR:

Primero. - Los presentes lineamientos entrarán en vigor a los **365** días hábiles siguientes a su publicación en el Diario Oficial de la Federación.

JUSTIFICACIÓN:

Se solicita al IFT tome en cuenta la entrada en vigor del Anteproyecto a los 365 días naturales y no a los 180 días como lo está mencionando en el mismo. Lo anterior, con la finalidad de otorgar a los titulares de certificados de homologación el tiempo suficiente para realizar las adaptaciones necesarias a sus procesos logísticos para dar cumplimiento a las disposiciones de los lineamientos."

Respuesta:

No se acepta, se considera que 180 días hábiles son tiempo suficiente para su implementación.

Transitorios, Segundo.

Participantes:

Stephanie M. Barrett

**Cámara Nacional de la Industria Electrónica, de Telecomunicaciones y Tecnologías de la Información
(en adelante, CANIETI)**

Grace Smith

Stephanie M. Barrett

Fecha de elaboración 09 de octubre de 2023

"ITI entiende que los nuevos requisitos del logo IFT se aplican solo a los modelos cuyas solicitudes IFT se presentan al IFT en y después de la fecha obligatoria. Agradecemos al IFT por exceptuar de los nuevos requisitos a los modelos que ya han sido aprobados.

ITI solicita que, si el IFT decide proceder con estos requisitos, no se apliquen a los equipos de empresa a empresa (B2B), porque los profesionales que reciben y operan los equipos no tienen las mismas necesidades de información que los consumidores. Si el IFT rechazara el etiquetado electrónico y decide proceder con esta propuesta, el ITI solicita que se incluya la Homologación "Tipo C" en la siguiente cláusula transitoria como se indica con énfasis en el pasaje citado:

"Solicitud del Informe sobre los cambios en el Producto para la Homologación Tipo A y Tipo C, siempre y cuando se tenga un certificado de homologación previo a la entrada en vigor de los presentes lineamientos."

Respuesta:

No se acepta la propuesta, no esta considerada la modificación de características técnicas en el certificado de Homologación Tipo C.

CANIETI

"DICE:

"Además de los siguientes casos específicos:

- ...
- *Solicitud de ampliación de certificado de homologación Tipo A: Familia de modelos de Producto grupo de productos o equipos de uso cotidiano (IoT), siempre y cuando se tenga un certificado de homologación previo a la entrada en vigor de los presentes lineamientos.*
- *Solicitud del Informe sobre los cambios en el Producto para la Homologación Tipo A, siempre y cuando se tenga un certificado de homologación previo a la entrada en vigor de los presentes lineamientos."*

DEBE DECIR:

"Además de los siguientes casos específicos:

- ...
- *Solicitud de ampliación de certificado de homologación Tipo A: Familia de modelos de Producto grupo de productos o equipos de uso cotidiano (IoT), Tipo B y Tipo C, siempre y cuando se tenga un certificado de homologación previo a la entrada en vigor de los presentes lineamientos.*

Fecha de elaboración 09 de octubre de 2023

- *Solicitud del Informe sobre los cambios en el Producto para la Homologación Tipo A, Tipo C, así como Dictamen de perito para el Tipo B, siempre y cuando se tenga un certificado de homologación previo a la entrada en vigor de los presentes lineamientos.*

Para los modelos sujetos a los requisitos de Sello IFT, se solicita atentamente agregar una cuarta viñeta, que diga:

- *Si se requiriese volver a realizar ensayos con una nueva Disposición Técnica para los modelos ya aprobados y se les expidiesen nuevos Certificados de Homologación.*

Respuesta:

No se acepta la propuesta de modificación que se presenta en la solicitud de ampliación de certificado de homologación para Familia de modelos de Producto grupo de productos o equipos de uso cotidiano (IoT), no se considera la ampliación para Tipo B, ya que es muy claro los lineamientos de Homologación en su lineamiento Octavo, fracción II, que establece:

“...No se considerará en la emisión del Dictamen Técnico único :

- a) La agrupación de Familia de modelos de Producto,*
- b) El grupo de dispositivos de telecomunicaciones y radiodifusión cuya funcionalidad esté enfocada al Internet de las cosas (IoT), o a la radiocomunicación de corto alcance, que contienen al Dispositivo de telecomunicaciones o radiodifusión.”*

No se acepta la propuesta de modificación que se presenta en la solicitud del Informe sobre los cambios en el Producto para la Homologación, ya que es muy claro los lineamientos de Homologación, en sus lineamientos Vigésimo cuarto, fracción V, que establece:

- V. El Certificado de Homologación únicamente se otorgará al Modelo del Producto amparado por el Dictamen Técnico y no podrá ser modificado en sus características técnicas con las que inicialmente se homologó;*

Además de lo establecido en el lineamiento Trigésimo primero, fracción II, numeral 5, que establece:

- 5. El Certificado de Homologación únicamente se otorgará al Modelo del Producto o Grupo de productos o equipos de uso cotidiano cuya funcionalidad esté enfocada al Internet de las cosas (IoT), o a la radiocomunicación de corto alcance, que contienen al Dispositivo de telecomunicaciones o radiodifusión, o Familia de modelos de Producto, amparado(s) por el certificado de conformidad único y/o dictamen de inspección único, así como por el Dictamen Técnico único emitido por el Perito acreditado y no podrá ser modificado en sus características técnicas con las que inicialmente se homologó;*

No se acepta la adición de la cuarta viñeta ya que las nuevas condiciones en las que operaría este equipo, se dan ya en la puesta en vigor de los Lineamientos en comento y sería de mucha utilidad para los usuarios de esos modelos saber que las nuevas capacidades de funcionamiento liberadas en el equipo, ya están en cumplimiento de la normatividad aplicable.

Fecha de elaboración 09 de octubre de 2023

Grace Smith

"This paragraph will be very helpful to reduce the burden on the Holder of the Certificate of Homologation, and we believe that addition of following sentence will allow the Holder of the certificate of Homologation to have more flexible options in order to follow these Guidelines.

However, it is also allowed to follow these Guidelines for those products that have been approved prior to the entry into force of these Guidelines.

We'd like to have following options for products approved before the implementation of the new guidelines:

- 1) To keep the current indication (No change), or*
- 2) To change the indication in accordance with the new guidelines"*

Respuesta:

No se considera la propuesta, en virtud de que, el acceso al archivo vectorial se tendrá hasta el momento en el que el solicitante tramite su solicitud de certificado de homologación correspondiente.

Transitorios

Participantes:

Stephanie M. Barrett

Cámara Nacional de la Industria Electrónica, de Telecomunicaciones y Tecnologías de la Información (en adelante, CANIETI)

Stephanie M. Barrett

"Si el IFT decide proceder con esta propuesta, IIT recomienda agregar un tercer transitorio para permitir la posibilidad de utilizar el logo del IFT antes de que entre en vigor. Esto ayudaría a la industria en la transición al nuevo sistema de etiquetado, si éste entrara en vigor. Proponemos el siguiente lenguaje:

Tercero.- Los Titulares del Certificado de Aprobación, filiales, subsidiarias e importadores podrán hacer uso del Sello oficial del IFT antes de la entrada en vigor de esta disposición técnica para condicionar el uso del sello oficial del IFT en los productos aprobados y una vez finalizado el proceso. Se encuentra a disposición de los usuarios archivo gráfico del sello del IFT."

Respuesta:

Al respecto, cuando el interesado tramite el certificado de homologación de productos, equipos, dispositivos o aparatos destinados a telecomunicaciones o radiodifusión ante el Instituto, se le proporcionará el acceso al archivo vectorial que contiene el Sello IFT.

Fecha de elaboración 09 de octubre de 2023

CANIETI

"AGREGAR:

Tercero.- Los Titulares del Certificado de Homologación, filiales, subsidiarias e importadores podrán hacer uso del Sello IFT oficial desde antes de la entrada en vigor de esta disposición técnica con el fin de ir acondicionando el uso del Sello IFT oficial en los productos homologados y una vez que se encuentre el Archivo gráfico de la Red de Trazo al alcance los usuarios."

Respuesta:

Al respecto, cuando el interesado tramite el certificado de homologación de productos, equipos, dispositivos o aparatos destinados a telecomunicaciones o radiodifusión ante el Instituto, se le proporcionará el acceso al archivo vectorial que contiene el Sello IFT.

COMENTARIOS GENERALES.

Stephanie M. Barrett.

La identificación actualmente usada por IFT con o sin logotipo es bien reconocida en la industria nacional e internacional. No hay ninguna razón que favorezca al consumidor, ni mejore la seguridad del producto para exigir la adición de un logotipo a los requisitos actuales de etiquetado de identificación IFT en un producto o su embalaje.

Agregar el logotipo a los requisitos de etiquetado tendrá un impacto adverso en la fabricación y el negocio actuales al aumentar la complejidad del diseño del logotipo y causar problemas con la impresión bajo demanda. Agregar el logotipo de IFT con las siglas IFT delante de la identificación de IFT es redundante y no agrega ninguna garantía regulatoria adicional o información para el consumidor, y puede considerarse una barrera no arancelaria al comercio y no está alineada con los compromisos del T-MEC de México, como se describió anteriormente.

ITI recomienda encarecidamente que el IFT reconsidere y abandone esta propuesta y busque opciones de etiquetado electrónico en su lugar. Los beneficios del etiquetado electrónico incluyen:

- *Mayor eficiencia en la aplicación del cumplimiento normativo de los productos porque las autoridades pueden obtener acceso inmediato a los datos.*
- *Beneficios ambientales al reducir el uso de material de etiquetado o el desperdicio debido a la obsolescencia de la etiqueta.*
- *Posibilitar la economía circular, ya que los productos pueden usarse en otros mercados si no se usan en México o los productos de otros mercados pueden ingresarse a México para satisfacer la demanda, en lugar de fabricar nuevos productos solo para cumplir con los requisitos de etiquetado únicos.*
- *Menos desorden visual en el producto, logrando una estética y claridad mejoradas para el consumidor.*

Fecha de elaboración 09 de octubre de 2023

- Facilita un acceso más rápido de los consumidores y usuarios finales a la información y los documentos relevantes.
- Reducción de costos para los fabricantes y ciclos de comercialización de piezas más rápidos.

ITI se complacería en presentar a IFT los procesos mediante los cuales las etiquetas electrónicas pueden proporcionar a los consumidores un acceso fácil y sin restricciones a la información de cumplimiento y seguridad del producto, sin la carga adicional y el desorden de etiquetas de productos complejos.

Respuesta:

El uso del Sello IFT, busca generar un reconocimiento entre los usuarios, ya que podrán relacionar el elemento gráfico de fácil identificación con la función de la agencia reguladora IFT, la cual entre sus atribuciones se encarga de asegurarse de que los productos destinados a telecomunicaciones o radiodifusión o que hacen uso del espectro radioeléctrico, pasan por procesos de evaluación de la conformidad, generando seguridad en el usuarios finales, dando certeza de que dichos productos fueron probados antes de su adquisición y se ajustan a las características técnicas de operación que el Instituto determino a través de las disposiciones técnicas emitidas, mismas que atienden los estándares internacionales para su operación.

Es importante resaltar que el Anteproyecto de mérito, contempla el etiquetado en formato digital, incluido en las excepciones de las dimensiones o tamaño del producto que sea tan pequeño que no cumpla la condición de ser legible sin la ayuda de aumento o magnificación, y fácilmente visible por el usuario final.

Así mismo, se debe contemplar la impresión del Sello IFT, como complemento del etiquetado del prefijo IFT en mayúscula y el Número de Certificado de Homologación en empaques y manuales tal como lo establece en la fracción I y numeral 1, fracción II del lineamiento Trigésimo Octavo de los Lineamientos de Homologación, esta última establece que:

"...Excepcionalmente, en caso de que el Producto sea tan pequeño que no sea posible exhibir dicho marcado o etiquetado físicamente en el Producto mismo, éste podrá exhibirse de manera electrónica en el sistema operativo del propio Producto en caso de no ser posible los supuestos anteriores exhibir dicho número en su envase, embalaje, etiqueta, envoltura, hoja viajera, registro electrónico interno o manual..."

Además de lo anterior, se analizó las prácticas o experiencia en el tema de variados reguladores en telecomunicaciones que ostentan su logotipo en productos que han demostrado cumplimiento con la normatividad aplicable, por lo que consideramos que en México se tiene un ecosistema en materia de evaluación de la conformidad y homologación robusto que permite informar a la sociedad de una

Fecha de elaboración 09 de octubre de 2023

manera más puntual y gráfica que los productos que están utilizando cumplen con la normatividad y en su caso cuando no cumplen también tengan la información.

MEGA CABLE, S.A. DE C.V.

"El etiquetado físico (Sello IFT) propuesto y puesto a Consulta Pública, referente a los productos, equipos, dispositivos o aparatos homologados, impacta no solo a los fabricantes de los mismos, sino a su vez a los prestadores de servicios de telecomunicaciones (en adelante PSTs), como lo es mi representada.

Pues es en ese mismo sentido que, al mandar etiquetas físicas, se inhibe la innovación tecnológica obligando a los fabricantes de dispositivos a modificar los diseños de sus productos con el fin de crear espacios para las mismas, causando demoras en la entrega de dichos dispositivos, lo cual, se ve reflejado en el impacto del tiempo de entrada al mercado de nuevos productos, considerando una barrera comercial, que como ya se mencionó líneas anteriores, afecta a los PSTs para la adquisición, oferta, venta, entre otros, de los diferentes productos, equipos, dispositivos y aparatos homologados.

Si bien, el proyecto plantea que la implementación del sello no causaría un impacto relevante en las tasas de cumplimiento de la regulación o, por otro lado, que sean afectadas por la entrada en vigor del presente proyecto, lo cierto es que, este elevaría los costos de importación y comercialización en el país, lo que consecuentemente impactaría los precios a los que los consumidores pueden acceder a dichos productos, incrementando la brecha de precios existentes. Naturalmente, esto impactará en las decisiones de compra de parte de la población consumidora, aumentando las ventas de productos irregulares e importaciones paralelas, que no se verían afectadas por este aumento de costos, lo que nos conlleva al planteamiento inicial, respecto a la afectación que esto genera para los consumidores, los proveedores y de igual manera, a los PSTs.

Por otro lado, para este anteproyecto puesto a Consulta Pública, dentro del Análisis de Impacto Regulatorio, no se aportan elementos que indiquen que la adición del logotipo disminuiría las tasas de incumplimiento por parte de actores informales del mercado gris e importadores paralelos, que concentran la vasta mayoría (sino, la totalidad) de los incumplimientos en materia de homologación en el país, vendiendo productos no homologados a través de internet y en puntos de ventas informales.

En ese orden de ideas, se considera que la aprobación de este proyecto, claramente vencería su propio propósito y lograría un efecto opuesto al que fue concebido para lograr, pues el aumento en las ventas del mercado gris o de importaciones paralelas, motivaría aún más a los actores informales del mercado a seguir llevando a cabo estas actividades, lo que generaría un aumento en la cantidad de equipos y dispositivos no homologados que se comercializan en el país, en detrimento, en primer lugar y grado, de los consumidores (mediante el aumento de costos de los productos formales y mayor riesgo de adquisición de productos irregulares), en segundo lugar y grado, de los actores formales del mercado (disminución en ventas y aumento de costos) y asimismo, a los PSTs (aumento de costos para la adquisición de equipos y dispositivos y por ende, se aumentarían los costos para su comercialización en la prestación de servicios) como bien lo contempla la Ley Federal de Telecomunicaciones y Radiodifusión, al ser concesionarios y autorizados en la prestación de servicios de telecomunicaciones que utilizan o comercializan dispositivos o equipos homologados.

Es por todo lo anterior que, reiteramos, sería detrimental para los consumidores, proveedores, concesionarios y autorizados a prestar servicios de telecomunicaciones, la aprobación de este proyecto, razón por la cual,

Fecha de elaboración 09 de octubre de 2023

solicitamos a ese Instituto a reconsiderar la necesidad y tomar en cuenta la falta de potenciales beneficios de la aprobación del proyecto que nos ocupa, concluyendo en la suspensión definitiva de la continuidad del proyecto, máxime que ya existen lineamientos que regulan la homologación de productos, equipos, dispositivos o aparatos destinados a telecomunicaciones o radiodifusión.”

Respuesta:

El Instituto considera que la implementación del Sello IFT del marcado o etiquetado de productos homologados no repercutirá en la modificación de los diseños de productos con el fin de crear espacios para colocar la etiqueta que contempla el Sello IFT, prefijo IFT en mayúsculas y el Número de Certificado de Homologación, ya que como lo indica el numeral 1 del párrafo II de los Lineamientos de Homologación que también le competen al Sello IFT, dice:

“...Excepcionalmente, en caso de que el Producto sea tan pequeño que no sea posible exhibir dicho marcado o etiquetado físicamente en el Producto mismo, éste podrá exhibirse de manera electrónica en el sistema operativo del propio Producto en caso de no ser posible los supuestos anteriores exhibir dicho número en su envase, embalaje, etiqueta, envoltura, hoja viajera, registro electrónico interno o manual...”

Esta especificación, no obliga a etiquetar o marcar productos que por sus dimensiones no cumplan con la condición de ser legible sin la ayuda de aumento o magnificación, y fácilmente visible por el usuario final. De tal manera, que no se solicita la modificación o rediseño del tamaño de los productos, de acuerdo a la referencia mencionada anteriormente se permite exhibirse de manera electrónica, en su envase, embalaje, etiqueta, envoltura, hoja viajera, registro electrónico interno o manual...”

El objetivo principal es darle más información al usuario de los equipos de telecomunicaciones o radiodifusión para contribuir a ejercer su derecho como consumidor y como usuario de los servicios de telecomunicaciones o radiodifusión a tener la certeza de que los equipos que está utilizando o está adquiriendo sean los que han sido evaluados y cumplen a totalidad con la normatividad aplicable en materia de telecomunicaciones o radiodifusión.

En concordancia con estas acciones, el Instituto se suma con la adición del Sello IFT en el marcado o etiquetado, considerando que es de vital importancia que los usuarios finales cuenten con la oportunidad de reconocer el Sello IFT como un logo de fácil reconocimiento, que confirme y de certeza del cumplimiento de los procesos de evaluación de la conformidad y la homologación de equipos, toda vez que no todos los usuarios o potenciales compradores cuentan con las habilidades digitales suficientes, para seguir el proceso de verificación del número de certificado de homologación en el registro, la adición del Sello IFT es una acción incluyente del Instituto para no dejar afuera a ningún ciudadano y generar confianza en que la revisión ocular de Sello IFT, refleja en un producto que es

Fecha de elaboración 09 de octubre de 2023

seguro para la integridad personal y operación óptima del dispositivo que se conectan a las redes del país.

Confederación Patronal de la República Mexicana (COPARMEX)

Por este medio solicitamos que la regulación considere el etiquetado electrónico y no se mandaten etiquetas físicas. Consideramos que el establecimiento de etiquetas físicas en los dispositivos inhibe la innovación tecnológica obligando a los fabricantes de productos de Tecnologías de la Información y Comunicación (TIC) a modificar los diseños de sus productos para crear espacio para las mismas.

La implementación de etiquetas físicas afecta el tiempo de entrada al mercado de nuevos productos, ya que las empresas necesitan colocar etiquetas físicas exclusivas para cierto país. Lo anterior incrementa los costos, no solo por la operación de etiquetado sino que los dispositivos TIC etiquetados para un país específico no podrían ser comercializados en otro mercado.

La reducción de costos que se obtiene al pasar de las etiquetas físicas a las etiquetas electrónicas es relevante. Por ejemplo, según una estimación², la introducción del etiquetado electrónico en dispositivos de radiofrecuencia (como teléfonos inteligentes) en los Estados Unidos permitió a los fabricantes un ahorro en los costos de 80 millones de dólares anuales. Así mismo, se estima que el costo del etiquetado físico para indicar cumplimiento en Europa para la industria de la electrónica de consumo es de alrededor de 929 millones de dólares anuales, y permitir el etiquetado electrónico reduciría estos costos en aproximadamente un 15 por ciento (139 millones de dólares)³. A continuación enlistamos varios puntos considerar:

- *Las empresas formales que actualmente importan y comercializan dispositivos TIC en México cumplen y seguirán cumpliendo con la regulación aplicable en materia de homologación. Sin embargo, la regulación propuesta elevaría los costos de importación y comercialización en el país, lo que consecuentemente podría impactar los precios a los que los consumidores.*
- *No existe evidencia que indique que la adición de un etiquetado físico reduzca el mercado gris e importaciones paralelas de productos TIC por actores informales.*
- *El etiquetado electrónico ofrece otras ventajas sobre las etiquetas, distintivos y marcados físicos, tales como:*
 - o Las etiquetas electrónicas pueden existir casi indefinidamente, mientras que las etiquetas físicas, distintivos y/o marcados pueden dañarse y/o destruirse durante la vida útil del productos.*
 - o Las etiquetas electrónicas simplifican y hacen más eficiente el cumplimiento de las regulaciones porque las bases de datos electrónicas a las que pueden estar vinculadas pueden actualizarse en tiempo real.*
 - o Las etiquetas electrónicas reducen los desechos físicos, los materiales utilizados y los impactos ambientales.*
- *Por último, el T-MEC (artículo 12.C.5:Equipo Terminal del Anexo 12-C "Tecnología de la Información y de la Comunicación") establece el uso de etiquetado electrónico para indicar cumplimiento de productos TIC.*

Respuesta:

El Instituto consideró el etiquetado electrónico incluido en las excepciones de las dimensiones o

Fecha de elaboración 09 de octubre de 2023

tamaño del producto que sea tan pequeño que no cumpla la condición de ser legible sin la ayuda de aumento o magnificación, y fácilmente visible por el usuario final. Al referenciar el numeral 1, fracción II del lineamiento Trigésimo Octavo de los Lineamientos de Homologación, que establece lo siguiente:

"...Excepcionalmente, en caso de que el Producto sea tan pequeño que no sea posible exhibir dicho marcado o etiquetado físicamente en el Producto mismo, éste podrá exhibirse de manera electrónica en el sistema operativo del propio Producto en caso de no ser posible los supuestos anteriores exhibir dicho número en su envase, embalaje, etiqueta, envoltura, hoja viajera, registro electrónico interno o manual..."

Sin embargo, no todos los dispositivos sujetos de homologación contienen un elemento visual como pantalla que pueda mostrar al usuario final la información de homologación emitida por el Instituto, como lo pueden hacer los dispositivos móviles que contienen una pantalla para desplegar información digital. Razón por la cual no es posible solo delimitar el etiquetado del Sello IFT, las siglas IFT en mayúsculas y el Número de certificado de Homologación en formato digital.

Y de acuerdo a la referencia del numeral 1, fracción II del Lineamiento Trigésimo Octavo, es posible dar cumplimiento con el marcado o etiquetado, en el envase, embalaje, etiqueta, envoltura, hoja viajera, registro electrónico o manual, si es que no se cuenta con un elemento de pantalla o bien espacio suficiente directo en el producto que cumpla la condición de ser legible sin la ayuda de aumento o magnificación, y fácilmente visible por el usuario final.

Respecto al estudio que presentó relativo a la implementación de la etiqueta electrónica en Europa del año 2018, se tiene que el IFT analizó las diferentes regulaciones de diversos países como lo indica entre otros el AIR respectivo, y encontramos, entre otras, la siguiente información:

COMUNICACIÓN DE LA COMISIÓN «Guía azul» sobre la aplicación de la normativa europea relativa a los productos, de 2022 (Texto pertinente a efectos del EEE) (2022/C 247/01) establece:

"
4.5.1.5. Principios para la colocación del mercado CE

...
El mercado CE debe colocarse de manera visible, legible e indeleble en el producto o en su placa de datos. No obstante, cuando no sea posible o no esté justificado debido a la naturaleza del producto, debe colocarse en el envase, en caso de que exista, o en la documentación adjunta...

...
El Reglamento (CE) n.º 765/2008 y la Decisión n.º 768/2008/CE establecen que el mercado CE debe tener las dimensiones, el formato y las proporciones definidos en el anexo II del Reglamento (CE) n.º 765/2008 y estar colocado de manera legible y clara. El Reglamento (CE) n.º 765/2008 y la Decisión n.º 768/2008/CE no prohíben ningún tipo de diseño (por ejemplo, el diseño «hueco»), siempre que se respeten las condiciones anteriores. **Sin embargo, no está permitido utilizar únicamente el etiquetado electrónico.**"

Fecha de elaboración 09 de octubre de 2023

Por lo que hasta el momento no se tiene conocimiento que derivado de este estudio se haya implementado la etiqueta electrónica de forma plena.

Cámara Nacional de la Industria Electrónica, de Telecomunicaciones y Tecnologías de la Información (CANIETI)

"Se exhorta al Instituto a descartar el proyecto completo.

Se valora la oportunidad que brinda el IFT a la industria y al público en general de opinar respecto al Anteproyecto de Lineamientos, entendiéndolo que su objetivo es demostrar el cumplimiento de los requerimientos de homologación en México a efectos de que los productos destinados a telecomunicaciones puedan ser conectados a una red en la materia o hacer uso del espectro radioeléctrico, conforme lo establecido en el artículo 289 de la Ley Federal de Telecomunicaciones y Radiodifusión.

- Sin embargo, la industria se opone a la aprobación de este Anteproyecto y a la implementación del Sello del IFT en el mercado de los productos. La implementación de este proyecto no solo afectará negativamente la fabricación y procesos actuales de manufactura, sino que incrementará los costos de manufactura e importación de los productos (Information Technology & Innovation Foundation, "How E-labels Can Support Trade and Innovation in ICT, Medical and Other Products", October 2021).*

- El uso de etiquetas físicas causa demoras, impactando el tiempo de entrada al mercado de nuevos productos. Esto es, podrían considerarse una barrera a la facilitación comercial. Así mismo, complica la entrega de productos cuando las empresas necesitan colocar etiquetas físicas determinadas para un país, específicamente si hay cambios repentinos en la oferta y la demanda de los productos. Esto incrementa los costos y no abona a la economía circular, ya que los productos etiquetados para un país específico no podrían ser comercializados en otro mercado.*

Si bien el proyecto tiene por objeto asegurar el cumplimiento de los requisitos de homologación en el país y demostrar dicho cumplimiento al consumidor, es importante tomar en cuenta que con la implementación del Sello IFT con logotipo no se prevé el logro de estos objetivos.

Los principales actores del mercado, responsables de la vasta mayoría de los modelos de dispositivos terminales móviles disponibles al público, actualmente cumplen puntualmente con todas las disposiciones técnicas en materia de homologación aplicables en el país. Si bien dichas tasas de cumplimiento no se ven afectadas por la posible entrada en vigor del presente proyecto, este elevaría los costos de importación y comercialización en el país, lo que consecuentemente impactaría los precios a los que los consumidores pueden acceder a dichos productos, aumentando la brecha digital.

Por otro lado, no existe evidencia y el Análisis de Impacto Regulatorio (AIR) del Anteproyecto no aporta elementos que indiquen que la adición del logotipo disminuiría las tasas de incumplimiento por parte de actores informales del mercado gris e importadores paralelos, que concentran la vasta mayoría (si no la totalidad) de los incumplimientos en materia de homologación en el país, vendiendo productos no homologados a través de comercio electrónico y en puntos de venta informales o no autorizados.

La información comercial relativa al cumplimiento de los requisitos de homologación ya se encuentra al alcance de cualquier consumidor que desee consultarlo conforme al marco regulatorio actual, y no se encuentran

Fecha de elaboración 09 de octubre de 2023

elementos en el AIR que indiquen que la adición de un logotipo aumentaría el interés de los consumidores en acceder a la información relativa a la homologación de los productos que adquieren.

Derivado de lo anterior, mientras que implementar el Sello IFT no causaría un impacto relevante en las tasas de cumplimiento de la regulación ni en el acceso del consumidor a la información de cumplimiento, el aumento de costos que esto implicaría para los actores formales del mercado -que actualmente, se reitera, ya cumplen cabalmente con todos los requisitos de homologación aplicables-, incrementaría la brecha de precios existente entre los productos formalmente importados al país y los que son objeto de importaciones paralelas. Naturalmente, esto impactará las decisiones de compra de parte de la población consumidora, aumentando las ventas de productos irregulares e importaciones paralelas, que no se verían afectadas por este aumento de costos.

Este aumento en las ventas en el mercado gris o de importaciones paralelas motivaría aún más a los actores informales del mercado a llevar a cabo estas actividades, aumentando la cantidad de dispositivos no homologados que se comercializan en el país, en detrimento, en primer lugar y grado, de los consumidores (mediante el aumento de costos de los productos formales y mayor riesgo de adquisición de productos irregulares) y, en segundo lugar y grado, de los actores formales del mercado (disminución en ventas y aumento de costos) y del erario público (por la menor recaudación, derivada del posible incremento en ventas informales).

De esta forma, la eventual aprobación de este proyecto claramente vencería su propio propósito y lograría un efecto opuesto para el que fue concebido lograr.

Derivado de lo anterior, se reitera la oposición al proyecto de Lineamientos y se exhorta al Instituto a reconsiderar su necesidad y tomar en cuenta la falta de potenciales beneficios de su aprobación.

Presentación AD CAUTELAM de comentarios al Proyecto.

Sin perjuicio de los argumentos para descartar el proyecto expresados anteriormente, que se reiteran, sería detrimental para los consumidores, proveedores y autoridades, los siguientes comentarios se presentan ad cautelam, únicamente para el caso de que el Instituto insista en seguir adelante con el proceso del proyecto.

Se estima que la propuesta de incluir el Sello IFT no está justificada, pues el Instituto con o sin logo ya es un organismo reconocido en la industria a nivel nacional e internacional; por otro lado, otros organismos de gran relevancia también a nivel internacional que se mencionan en la Consulta Pública, como el FCC, aunque contemplan el uso de su logotipo, consideran su implementación de manera voluntaria, no obligatoria, como se está proponiendo.

Adicionalmente, se debe tomar en cuenta que para las compañías globales el incluir un Sello adicional en el etiquetado tiene un impacto mayor, pues las etiquetas utilizadas contienen la información regulatoria de varios países donde se comercializan los dispositivos y para agregar un elemento gráfico a esas etiquetas, es necesario rediseñar el etiquetado no solo para México, sino a nivel mundial impactando el proceso de fabricación y el costo.

El adicionar un Sello IFT a los productos homologados no agrega valor a los mismos, ni contribuye a distinguir de forma significativa al mercado de homologación ya existente, por el contrario, demanda de un espacio que de suyo es un recurso sumamente limitado en todo dispositivo electrónico (de hecho, incluso se repiten las letras "ift IFT", para identificar al Instituto), sin menos precio además de los costos de generar y controlar la implementación de etiquetado para México que, por no contar con más espacio en la etiqueta, se tenga que generar más de una opción de etiqueta, una al menos donde se incluya el Sello IFT y otra donde se deje ese espacio para otros números de homologación de otros países, máxime que los productos homologados ya exhiben la identificación del Instituto al usar el prefijo "IFT" en el número de homologación, siendo dicho número de homologación suficiente para que el usuario final tenga certeza visual de que el producto cumple con la homologación correspondiente, entendiéndose que el propósito legítimo del marcado en el producto es precisamente que el

Fecha de elaboración 09 de octubre de 2023

*usuario final visualice el cumplimiento regulatorio de un producto y no dar publicidad de qué institución de gobierno lo avala, por lo que, se insiste, **se propone cancelar el presente anteproyecto de adición del Sello IFT.***

Respuesta:

El Instituto define en el marcado o etiquetado los elementos contemplados en los Lineamientos de Homologación como sigue:

"Trigésimo octavo. Para denotar que un Producto se encuentra homologado, el Titular de un Certificado de Homologación debe cumplir con los requisitos de marcado o etiqueta del Instituto y del número de Homologación que se establecen a continuación:

- II. Cada producto Homologado debe tener un marcado o etiquetado físico o electrónico, el cual debe contener **al menos** lo siguiente:*
- 3. El número del Certificado de Homologación vigente.*
- 4. El número de Certificado de Homologación debe ser precedido por el prefijo "IFT" en letras mayúsculas en una línea única y debe ser legible sin la ayuda de aumento o magnificación.*

De acuerdo a este lineamiento, el Instituto considero sumar otro elemento, el Sello IFT el cual también denota marca de conformidad y cumplimiento de homologación igualmente válido como lo es el prefijo IFT en mayúsculas y el número de Certificado de Homologación vigente.

El instituto contempló el uso de etiquetas en forma electrónica en productos que por su naturaleza contengan pantalla para el despliegue de la información normativa del país, incluido en las excepciones de las dimensiones o tamaño del producto que sea tan pequeño que no cumpla la condición de ser legible sin la ayuda de aumento o magnificación, y fácilmente visible por el usuario final. Al referenciar el numeral 1, fracción II del lineamiento Trigésimo Octavo de los Lineamientos de Homologación, que establece lo siguiente:

"...Excepcionalmente, en caso de que el Producto sea tan pequeño que no sea posible exhibir dicho marcado o etiquetado físicamente en el Producto mismo, éste podrá exhibirse de manera electrónica en el sistema operativo del propio Producto en caso de no ser posible los supuestos anteriores exhibir dicho número en su envase, embalaje, etiqueta, envoltura, hoja viajera, registro electrónico interno o manual..."

Sin embargo, no todos los dispositivos sujetos de homologación contienen un elemento visual como pantalla que pueda mostrar al usuario final la información de homologación emitida por el Instituto, como lo pueden hacer los dispositivos móviles que contienen una pantalla para desplegar información digital. Razón por la cual no es posible solo delimitar el etiquetado del Sello IFT, las siglas IFT en mayúsculas y el Número de certificado de Homologación en formato digital.

Además de lo anterior, se considera que el sello IFT agrega valor a los productos homologados para el usuario final, ya que forma parte de la información que tienen derecho a recibir los usuarios o

Fecha de elaboración 09 de octubre de 2023

consumidores de equipos de telecomunicaciones o radiodifusión, lo anterior en concordancia con el artículo 6 de la Constitución Política de los Estados Unidos Mexicanos, que entre otras cosas establece:

“Artículo 6o. La manifestación de las ideas no será objeto de ninguna inquisición judicial o administrativa, sino en el caso de que ataque a la moral, la vida privada o los derechos de terceros, provoque algún delito, o perturbe el orden público; el derecho de réplica será ejercido en los términos dispuestos por la ley. **El derecho a la información será garantizado por el Estado.**

Toda persona tiene derecho al libre acceso a información plural y oportuna, así como a buscar, recibir y difundir información e ideas de toda índole por cualquier medio de expresión.

...”

COPPEL, S.A DE C.V.

“El IFT debe facilitar el debido cumplimiento a aquellos agentes que han cumplido, muestran interés y disposición de cumplir en todo momento con las normas, procurando que dicho cumplimiento no tenga que repercutir en gastos adicionales exorbitantes que perjudican los tiempos de logística en la obtención de las autorizaciones necesarias y la rentabilidad de los agentes mencionados.

De conformidad con lo comentado y las modificaciones planteadas más arriba, se fortalece el proyecto de regulación, a fin de generar un documento más robusto y eficiente que busque brindar una cobertura óptima a las necesidades y sugerencias en beneficio de todo el sector, y por supuesto del usuario final.”

Respuesta:

Se analizan las propuestas de Coppel S.A. de C.V., en este informe de consideraciones de manera general por apartado por participante.

Lauren Coughlin

“Dado que el mercado de las telecomunicaciones en México está en crecimiento, las empresas estadounidenses continúan interesadas en incrementar sus exportaciones e inversiones en el país. Desafortunadamente, las exportaciones estadounidenses de equipos de comunicación a México ha disminuido desde el 2013. El Servicio Comercial de EEUU está dedicado en garantizar que los consumidores mexicanos continúen teniendo acceso a dispositivos de telecomunicación de alta calidad fabricados en Estados Unidos.

La propuesta de etiquetado puede tener un alto impacto alrededor de toda la industria de equipos de telecomunicaciones, no solo la estadounidense.

En algunos casos, utilizar hasta dos etiquetas puede complicar los esfuerzos de control de las compañías, particularmente cuando los productos ya están etiquetados de origen. El logo del IFT puede perderse cuando se imprima en un tamaño pequeño, lo cual anula el propósito de identificación de IFT. Contrariamente a considerarlo un costo mínimo, añadir dicho sello genera gastos substanciales. Asimismo, esta medida añadiría una regulación adicional además de los estándares y normas existentes para la industria.

La propuesta requerirá el rediseño de las etiquetas, lo cual puede ser limitante para productos globales de

Fecha de elaboración 09 de octubre de 2023

pequeña escala. Añadir el sello de IFT es innecesario ya que la organización es internacionalmente reconocida como la autoridad mexicana en Telecomunicaciones, con o sin logo. El análisis regulatorio carece de una justificación suficiente para promover la imagen de IFT a través del sello. Asimismo, no existe una justificación clara para utilizar el sello como indicador de homologación del producto, especialmente cuando el mismo ya lleva otras marcas relacionadas con el cumplimiento. La propuesta de doble uso de acrónimos IFT en las etiquetas reduce aún más el espacio disponible.

Los ejemplos indicados en el análisis de impacto regulatorio de otros reguladores en el mundo que utilizan un sello similar necesariamente aplican a México.

Los ahorros proyectados mencionados en la propuesta no están claramente explicados.

La regulación no considera la opción de utilizar etiquetas electrónicas en los dispositivos con pantalla, la cual es una práctica internacional común. Si bien hay excepciones para productos especializados (B2B), no se mencionan en el proyecto."

Respuesta:

El instituto contempló el uso de etiquetas en forma electrónica en dispositivos que por su naturaleza contengan pantalla para el despliegue de la información normativa del país, incluido en las excepciones de las dimensiones o tamaño del producto que sea tan pequeño que no cumpla la condición de ser legible sin la ayuda de aumento o magnificación, y fácilmente visible por el usuario final. Al referenciar el numeral 1, fracción II del lineamiento Trigésimo Octavo de los Lineamientos de Homologación, que establece lo siguiente:

"...Excepcionalmente, en caso de que el Producto sea tan pequeño que no sea posible exhibir dicho marcado o etiquetado físicamente en el Producto mismo, éste podrá exhibirse de manera electrónica en el sistema operativo del propio Producto en caso de no ser posible los supuestos anteriores exhibir dicho número en su envase, embalaje, etiqueta, envoltura, hoja viajera, registro electrónico interno o manual..."

Sin embargo, no todos los dispositivos sujetos de homologación contienen un elemento visual como pantalla que pueda mostrar al usuario final la información de homologación emitida por el Instituto, como lo pueden hacer los dispositivos móviles que contienen una pantalla para desplegar información digital. Razón por la cual no es posible solo delimitar el etiquetado del Sello IFT, las siglas IFT en mayúsculas y el Número de certificado de Homologación en formato digital.

Mobile & Wireless Forum

"The Mobile & Wireless Forum ("MWF") is an international association of telecommunications equipment manufacturers with an interest in mobile or wireless communications, including the evolution to 5G and the Internet of Things. The MWF has reviewed Mexico's consultation on the required marking of devices with an IFT mark and submits these comments to advise Mexico's Federal Telecommunications Institute (hereinafter, the "Institute") of the manufacturers' ongoing interests and concerns.

Fecha de elaboración 09 de octubre de 2023

MWF understands that Mexico, along with many other sovereign nations, has legitimate and important interest in having its compliance mark be made available to consumers and enforcement officials in order to confirm that each device on the market has met Mexico's device certification requirements. Nevertheless, there are significant problems with implementing yet another mark on the already crowded labels on devices. For this reason, MWF urges the Institute to utilize the advantages of electronic labeling (e-labeling).

MWF believes that such an interest can best be met by implementation of an e-labeling regime that will enable device manufacturers to fully represent the Institute's IFT mark and its meaning without the limitations and issues attendant to application of a physical label on a device. Moreover, e-labeling is a more environmentally responsible, consumer and accessibility oriented approach with the required information readily available within the device itself and retrievable in a digital format from the packaging via a QR code. As discussed below, the advantages of e-labeling are significant and outweigh any perceived benefits of a physical label requirement.

I. E-Labeling: A Basic Description

At its heart, e-labeling is the digital display of logos, marks and labeling information required to show that a device complies with the relevant national requirements for a given country. For globally produced products such as most mobile and other wireless devices, the existing physical labeling requirements can take up a substantial amount of packaging surface – and in some cases also require certain logos and information to be printed or etched on the device itself. In both cases, the result is a crowd of labels that can be difficult to distinguish and hard for consumers to understand. In contrast, e-labeling designations – together with all-important accompanying explanations – can be accessed by a menu and digitally displayed. Such information is most easily accessed by means of a QR code. The features of a QR code – as explained in more detail below – render them easily understood and used by consumers. MWF, therefore, urges the Institute to adopt a QR code approach.

II. QR Codes Provide The Best Approach for E-Labeling

A QR code may be placed on packaging or, in some cases, direct the user to an appropriate online source of information where all required information may be stored and how this information can also be accessed and verified within the device. In addition, a menu can direct a user to additional information, such as an explanation of the meaning of a symbol or mark. Such an approach has the advantage of allowing the effective presentation of the required certification mark by providing complete information to the user.

A. E-Labeling Via QR Codes Provide Substantial Benefits

In the past few years, QR codes have moved from being unusual items to being used everywhere around the world. They are common items used in every corner of day-to-day living, including in restaurants to access menus, on information signs to give additional information or help to users, in airports to access airport information, and in a myriad of other places. Because of their widespread use, QR codes provide substantial benefits, as follows.

1. QR codes are easy to understand: For most consumers, QR codes are commonplace items and they understand how such codes should be used. No additional explanation is required.
2. QR codes are easy to use and efficient: There are no complex steps involved in using QR codes. It is a simple matter of pointing a device with a camera at them and clicking on the URL that comes up. Further, they permit accessing information without having to open a package.
3. QR codes are eco-friendly: Because QR codes access digital information there is no wasted resource such as paper.
4. QR codes increase accuracy: Information behind the code can be updated easily and explanations can be provided via additional embedded links
5. QR codes are a solution to legibility problems: a QR code provides a remedy for having a device label crowded with logos and information.
6. QR codes provide accessibility solutions: users with hearing or sight disabilities will have online information

Fecha de elaboración 09 de octubre de 2023

online that can be in an accessible format for them.

In addition to the foregoing benefits, QR codes can help with market surveillance and, at the same time, provide a measure of security against counterfeit devices.

B. QR Codes Aid In Market Surveillance And Counterfeit Device Prevention

Due to their ease of use, accessing e-labels by means of QR codes provides a benefit to market surveillance authorities (MSA's) by allowing the identification of certified devices without the extra step of opening a package. In addition, such an approach provides security against counterfeit devices. These features are unique to QR codes and should be considered as significant reasons why such QR codes should be used.

1. Market Surveillance

Market surveillance of wireless devices typically requires the MSA to determine whether a device being sold on the market has the proper certification and whether it has the proper accompanying consumer information. For example, the MSA may look for the device certification symbol (e.g., the IFT mark) and whether required information about RF exposure is available to the consumer. When e-labeling is accompanied by a QR code on the product packaging the MSA will be able to access the manufacturer's certification and the compliance information for that model. Further, the information will be available without the device or its packaging being opened.

2. Counterfeit Protection

It is an unfortunate fact that a printed compliance statement is relatively easy to fake. However, ensuring the device information accessed by the QR code correctly appears on a manufacturers' website and is displayed in a way that is accurate for all markets is a more difficult challenge for counterfeiters.

III. Global Precedents for E-Labeling

Currently, several countries around the world have replaced traditional labeling requirements with the option to use electronic labeling for mobile phones. These countries include the following: Argentina, Australia, Brazil, Canada, China, Ghana, India, Indonesia, Japan, Malaysia, Mexico, New Zealand, Pakistan, Samoa, Singapore, South Africa, South Korea, Taiwan, Thailand, Global United Arab Emirates and the United States. The specifics of these requirements differ but all clearly recognize that e-labeling has advantages that make it superior to a physical label. Mexico has an opportunity to follow the example of these countries and adopt e labeling.

IV. Conclusion

E-labeling can provide a means for the Institute to achieve its objective of having a distinct certification mark (IFT) for wireless devices and, at the same time, address the problem of an overcrowded and illegible label. The manufacturers of MWF will embrace a new label that can be accessed by means of a QR code and e-labeling technology. The advantages of such e-labels are substantial and will benefit consumers and regulators as well as provide manufacturers with a superior process for implementing the labeling requirement.

For the above reasons, the MWF urges the Institute to adopt the QR code/e-labeling strategy."

Respuesta:

El Instituto consideró el etiquetado electrónico incluido en las excepciones de las dimensiones o tamaño del producto que sea tan pequeño que no cumpla la condición de ser legible sin la ayuda de aumento o magnificación, y fácilmente visible por el usuario final. Al referenciar el numeral 1, fracción

Fecha de elaboración 09 de octubre de 2023

II del lineamiento Trigésimo Octavo de los Lineamientos de Homologación, que establece lo siguiente:

"...Excepcionalmente, en caso de que el Producto sea tan pequeño que no sea posible exhibir dicho marcado o etiquetado físicamente en el Producto mismo, éste podrá exhibirse de manera electrónica en el sistema operativo del propio Producto en caso de no ser posible los supuestos anteriores exhibir dicho número en su envase, embalaje, etiqueta, envoltura, hoja viajera, registro electrónico interno o manual..."

Sin embargo, no todos los dispositivos sujetos de homologación contienen un elemento visual como pantalla que pueda mostrar al usuario final la información de homologación emitida por el Instituto, como lo pueden hacer los dispositivos móviles que contienen una pantalla para desplegar información digital. Razón por la cual no es posible solo delimitar el etiquetado del Sello IFT, las siglas IFT en mayúsculas y el Número de certificado de Homologación en formato digital.

No se acepta la propuesta, el Instituto, busca ser incluyente con los usuarios generales de equipos de telecomunicaciones o radiodifusión, incluidos los que carecen de las habilidades digitales suficientes para reconocer equipos seguros a la hora de su adquisición o uso, de tal manera que el uso de código QR estaría dejando de lado a una parte de la población que no puede tener la oportunidad de familiarizarse con el nuevo elemento de fácil reconocimiento del Sello IFT al no estar disponible directamente de forma ocular, sin la necesidad de escanear un código QR.

Opiniones, sugerencias y/o comentarios al Análisis de Impacto Regulatorio.

Participantes:

Sebastián Medranda Posada

Sebastian Medranda

"Se anexa tabla con comentarios al respecto de las fuentes consultadas y una comparativa con otras administraciones desde el punto de vista práctico del manejo del etiquetado de productos certificados. Este anexo incluye recomendaciones de regulaciones de cada país que pueden ser estudiadas por el instituto para ser implementadas dentro de un marco referencia con mayor flexibilidad y agilidad en la implementación de la regulación, de modo que sea mejor recibido por la industria y sin demeritar los objetivos que el IFT plantea originalmente.

1.COMENTARIOS GENERALES

La implementación de una identificación gráfica de uso obligatorio en etiqueta física, propuesta de este Anteproyecto, corresponde al uso de un logotipo institucional que posee un atractivo gráfico muy interesante y llamativo, pero que su uso como marca de conformidad puede generar más desventajas que ventajas para los fabricantes y el abastecimiento de productos de telecomunicaciones, radiodifusión o internet de las cosas. Se le sugiere al instituto reevaluar la redacción del artículo 38 de los lineamientos de homologación para que no se

Fecha de elaboración 09 de octubre de 2023

generen malinterpretaciones de los requisitos de marcado y que ayuden a generar flexibilidad en la marcación de productos.

2. TIEMPOS

La actividad de marcado y etiquetado de productos desde origen es una actividad que puede impactar positiva o negativamente la agilidad con la cual se hace disponible un producto en el mercado, convirtiéndose en una posible barrera técnica al ingreso. Un producto que se quiera comercializar en determinado país, deberá ser fabricado, etiquetado y embalado con suficiente antelación, incluso antes del momento en que estos son anunciados al mercado. A nivel internacional, los fabricantes tienen la posibilidad de planear con suficiente anterioridad el etiquetado de sus productos dado que diferentes administraciones, como lo son FCC (USA), ANATEL (BRA), ENACOM (ARG), ISED (CAN), NRRRA (KOR), permiten que el fabricante genere su propio número de registro o en su defecto, solicitar este número para comenzar procesos de etiquetado antes de procesar la solicitud de homologación; mientras que otros países que cuentan con una marca de conformidad, no se hacen necesaria la implementación del número del certificado, como sucede en la Unión Europea, Reino Unido, Australia, Nueva Zelanda y Singapur.

3. COMPORTAMIENTO DEL MERCADO

Considerando el hecho que los fabricantes de productos de telecomunicaciones usualmente segmentan los mercados entre primarios y secundarios y que México es una de las economías más importantes de la región, es necesario que el país, adopte políticas y regulaciones acordes a los últimos desarrollos tecnológicos de manera que no se impacte la comercialización de productos. Las barreras técnicas al ingreso hacen que los planes de comercialización se vean negativamente impactados, generando retrasos o incluso que los fabricantes opten por retrasar su comercialización, destinar otros productos o incluso decidan no comercializar en determinados países.

4. RIESGOS IDENTIFICADOS

- La propuesta sobre la marcación carece de alternativas a la marcación de productos de acuerdo con el estado del arte del etiquetado utilizado en manufactura de productos y a mejores prácticas internacionales utilizadas por otras administraciones y entes regulatorios involucrados en la homologación de productos.

- Existe una alta probabilidad que la exigencia de marcación física del logo y el número de homologación genere una disrupción en la producción de equipos.

o En México, los pasos a seguir y los tiempos asociados a la obtención del número que acompañaría el Sello IFT, son incompatibles con las facilidades y agilidad que brindan otras administraciones.

o La etiqueta de la mayoría de los países considerados como mercados principales se puede anticipar tanto en contenido como en diseño desde antes que el producto comience a surtir los procesos de evaluación de la conformidad, lo que ayuda a no detener la cadena productiva y permite realizar actividades en paralelo, considerando que un fabricante requiere fabricar, etiquetar, embalar, importar y almacenar el producto con meses de anterioridad a su comercialización.

o Quiere decir que es probable que México quede relegado como un mercado secundario si los datos para la marcación de producto no llegan a tiempo para el momento de su fabricación en su despliegue inicial. Lo que

Fecha de elaboración 09 de octubre de 2023

conllevaría a que el mercado mexicano deba esperar aún más por los productos, en lugar de permitir lanzamientos en simultáneo. Considerando las facilidades que tienen los usuarios para adquirir productos por medio del comercio electrónico, esta segmentación haría que muchos productos en el mercado no posean la etiqueta de acuerdo a los lineamientos del sello del IFT.

- Ante situaciones en las que un fabricante no priorice la comercialización de productos en el país por causa de barreras técnicas al ingreso, suelen aparecer personas morales o terceros interesados en la comercialización de productos que, de no estar homologados por los fabricantes, tampoco tendrán de origen una etiqueta diseñada especialmente para el mercado mexicano y por ende, que afecten la parte estética de empaques y etiquetas de los productos. "

PAIS	REQUIERE NÚMERO DE CERTIFICADO	POSEE LOGO O MARCA DE CONFORMIDAD	POSEE EXCEPCIONES A LA MARCACIÓN	COMENTARIOS RESPECTO AL DOCUMENTO DE A.I.R.
Mexico IFT	Regulación actual: SI Propuesta Anteproyecto: SI Nota: el número de homologación del IFT se puede solicitar únicamente al realizar la solicitud de homologación	Regulación actual: NO Propuesta Anteproyecto: SI, LOGO INSTITUCIONAL DEL IFT	En caso de que el Producto sea tan pequeño que no sea posible exhibir dicho marcado o etiquetado físicamente en el Producto mismo, éste podrá exhibirse de manera electrónica en el sistema operativo del propio Producto en caso de no ser posible los supuestos anteriores exhibir dicho número en su envase, embalaje, etiqueta, envoltura, hoja viajera, registro electrónico interno o manual.	La propuesta sobre la marcación carece de alternativas a la marcación de productos de acuerdo al estado del arte, la tecnología y a mejores prácticas internacionales y se limita al uso de un marcado físico ya que el Artículo 38 de los actuales lineamientos de homologación precisan de una redacción que no deje lugar a la duda sobre el uso de marcación electrónica. La propuesta de etiquetado de productos de telecomunicaciones está orientada al uso de un logotipo institucional y no de una marca de conformidad.

Fecha de elaboración 09 de octubre de 2023

PAIS	REQUIERE NÚMERO DE CERTIFICADO	POSEE LOGO O MARCA DE CONFORMIDAD	POSEE EXCEPCIONES A LA MARCACIÓN	COMENTARIOS RESPECTO AL DOCUMENTO DE A.I.R.
Argentina ENACOM	SI	Marca de Conformidad: RAMATEL Logo institucional: NO	<p><u>Para los casos en que el equipamiento homologado se instale dentro de vehículos</u> (automóviles, embarcaciones, aviones, motocicletas, etc.) y como consecuencia, su identificación reglamentaria quedará oculta a la vista, se deberá/n incluir la/s identificación/es correspondiente/s, impresa/s en manuales, documentación que se entregue junto al vehículo, o estará/n publicada/s en el sitio web oficial del fabricante o importador del vehículo.</p> <p><u>En los casos que se opte por la utilización de etiquetado electrónico, el marcado deberá exhibirse en la pantalla propia del dispositivo</u> y sus características se ajustarán a los requisitos establecidos en los puntos II, III y IV del presente Anexo.</p> <p>La información de la etiqueta electrónica deberá ser de rápido acceso. Deberán incluirse instrucciones sobre cómo acceder al indicador electrónico en el manual del usuario, en la guía rápida (u otra documentación que acompañe al equipo), en el empaque y/o en el sitio web oficial del fabricante o importador del producto.</p> <p>En forma complementaria a la etiqueta electrónica, la identificación deberá estar impresa en el manual del usuario, en la guía rápida (u otra documentación que acompañe al equipo) y/o en el empaque del producto, con el isotipo RAMATEL y el Número de Registro, en un todo de acuerdo con lo establecido en los puntos II, III y IV del presente Anexo.</p>	<p>Tomando como ejemplo la regulación de Argentina, se le sugiere al instituto implementar <u>alternativas al etiquetado en los casos de productos del sector automotriz y para productos que posean pantalla</u>, independientemente del tamaño de los mismos.</p> <p>Nota: Uno de los motivos que facilitó la adopción e implementación del logotipo RAMATEL es el hecho que el número de homologación del ENACOM se puede obtener anticipadamente a la solicitud de homologación (antes de realizar pruebas de laboratorio y evaluación de la conformidad).</p>

Fecha de elaboración 09 de octubre de 2023

PAIS	REQUIERE NÚMERO DE CERTIFICADO	POSEE LOGO O MARCA DE CONFORMIDAD	POSEE EXCEPCIONES A LA MARCACIÓN	COMENTARIOS RESPECTO AL DOCUMENTO DE A.I.R.
Brasil ANATEL	SI	Marca de Conformidad: SOLO EN ALGUNAS CATEGORÍAS Logo institucional: SI, SIN REQUERIR MARCACIÓN FÍSICA OBLIGATORIA	5.5. La identificación de la aprobación de Anatel en el producto debe realizarse utilizando al menos uno de los siguientes formatos: I - Logo Anatel, según los criterios descritos en el ítem 8 de este Procedimiento; II - expresión "ANATEL" seguida del código de homologación ("ANATEL HHHHH-AA-FFFFF" o "ANATEL: HHHHH-AA-FFFFF"); III - identificación electrónica (e-label), según los criterios descritos en el ítem 6 de este Procedimiento; o IV - Código QR	Tomando como ejemplo la regulación de Brasil, se le sugiere al instituto implementar alternativas al etiquetado, de modo que el Sello IFT no sea de uso obligatorio en la etiqueta física. Nota: Uno de los motivos que facilita la adopción e implementación del marcado ANATEL, es el hecho que el número de homologación se puede obtener anticipadamente a la solicitud de homologación (antes de realizar pruebas de laboratorio y evaluación de la conformidad).

PAIS	REQUIERE NÚMERO DE CERTIFICADO	POSEE LOGO O MARCA DE CONFORMIDAD	POSEE EXCEPCIONES A LA MARCACIÓN	COMENTARIOS RESPECTO AL DOCUMENTO DE A.I.R.
Costa Rica SUTEL	SI	Marca de Conformidad: NO Logo institucional: SI, APLICABLE ÚNICAMENTE PARA EQUIPOS TERMINALES MÓVILES	En el caso de utilizar un identificador digital: 10.2.1. El identificador deberá mostrarse de forma clara y en un tamaño de letra legible	Cabe resaltar que el requisito de etiquetado para productos homologados, corresponde únicamente a los Equipos Terminales Móviles y no para equipos de "Uso de Banda Libre". Haciendo una comparativa con la normativa mexicana, se tendría la situación en la que únicamente los equipos sujetos al cumplimiento de la DT-IFT-011, mientras que aquellos que únicamente se rigen por la DT-IFT-008 NO serían sujeto del etiquetado del producto. Tomando como ejemplo la regulación de Costa Rica, se le sugiere al instituto implementar alternativas al etiquetado, de modo que el Sello IFT no sea de uso obligatorio en la etiqueta física.

Fecha de elaboración 09 de octubre de 2023

PAIS	REQUIERE NÚMERO DE CERTIFICADO	POSEE LOGO O MARCA DE CONFORMIDAD	POSEE EXCEPCIONES A LA MARCACIÓN	COMENTARIOS RESPECTO AL DOCUMENTO DE A.I.R.
Estados Unidos: FCC	SI	Marca de Conformidad: SÓLO PARA EQUIPOS RADIADORES NO INTENCIONALES. Logo institucional: NO	El logotipo de la FCC sólo se debe usar en productos que hayan cumplido con el proceso de declaración de conformidad (SDoC), y que hayan sido probados y evaluados. El logotipo FCC no se puede utilizar en productos que se consideren exentos de la declaración de conformidad como lo dice la Sección 15.103 o 15.3	Es muy importante dar a conocer al IFT que el proceso de Declaración de Conformidad NO es equivalente al proceso de Homologación de Equipos de Telecomunicaciones. El proceso de Declaración de Conformidad es usado para equipos digitales y radiadores no intencionales. <u>El requisito normativo de la FCC para el etiquetado de productos exige únicamente el identificador FCC ID: XXXXXX, el cual es únicamente generado por texto, es pre-definido por los fabricantes, lo que permite que se y se puede planear adecuadamente en su incorporación en las etiquetas físicas, quiere decir que no depende de la solicitud de homologación o de la publicación de un certificado para conocer el código. Tomando como ejemplo la regulación de Estados Unidos, se le sugiere al instituto implementar un mecanismo que permita a los fabricantes conocer o planear su código de homologación para así permitir una adecuada planeación en los procesos de manufactura y etiquetado de los productos.</u>

PAIS	REQUIERE NÚMERO DE CERTIFICADO	POSEE LOGO O MARCA DE CONFORMIDAD	POSEE EXCEPCIONES A LA MARCACIÓN	COMENTARIOS RESPECTO AL DOCUMENTO DE A.I.R.
Unión Europea: Comisión Europea (CE)	NO	SI	Art 19. Habida cuenta de la naturaleza de los equipos radioeléctricos, la altura del marcado CE colocado en ellos podrá ser inferior a 5 mm, siempre y cuando siga siendo visible y legible. Art 20. El marcado CE se colocará de manera visible, legible e indeleble en el equipo radioeléctrico o en su placa de identificación, salvo cuando no sea posible o no pueda garantizarse debido a la naturaleza del equipo. El marcado CE también se colocará de manera visible y legible en el embalaje.	<u>Tomando como ejemplo la regulación de la Unión Europea, se le sugiere al instituto evaluar las dimensiones mínimas del mercado, así como garantizar excepciones en las cuales por temas de cadena de producción o por la naturaleza del equipo (ej: tipo de usuario final, ambiente de uso, destinado, condiciones estéticas del producto), los mismos no puedan ser etiquetados con el Sello propuesto por el IFT y se remita únicamente al uso del mismo en embalaje y manuales de usuario.</u>

Fecha de elaboración 09 de octubre de 2023

PAIS	REQUIERE NÚMERO DE CERTIFICADO	POSEE LOGO O MARCA DE CONFORMIDAD	POSEE EXCEPCIONES A LA MARCACIÓN	COMENTARIOS RESPECTO AL DOCUMENTO DE A.I.R.
Costa Rica SUTEL	SI	Marca de Conformidad: NO Logo institucional: SI, APLICABLE ÚNICAMENTE PARA EQUIPOS TERMINALES MÓVILES	En el caso de utilizar un identificador digital: 10.2.1. El identificador deberá mostrarse de forma clara y en un tamaño de letra legible	Cabe resaltar que el requisito de etiquetado para productos homologados, corresponde únicamente a los Equipos Terminales Móviles y no para equipos de "Uso de Banda Libre". Haciendo una comparativa con la normativa mexicana, se tendría la situación en la que únicamente los equipos sujetos al cumplimiento de la DT-IFT-011, mientras que aquellos que únicamente se rigen por la DT-IFT-008 NO serían sujeto del etiquetado del producto. Tomando como ejemplo la regulación de Costa Rica, se le sugiere al instituto implementar alternativas al etiquetado, de modo que el Sello IFT no sea de uso obligatorio en la etiqueta física.

Respuesta:

Los casos que se presentan como ejemplo de cada uno de los países fueron debidamente estudiados y analizados y por supuesto se tomaron en consideración las valiosas experiencias de cada uno de ellos, pero además de las experiencias internacionales o nacionales extranjeras se debe considerar el contexto nacional que tiene sus características particulares, en todos los casos anteriores si tienen un sello institucional, aunque en el caso de argentina nos presentan el dato de que no tiene sello institucional el IFT considera que si lo tiene.

Para el caso de la etiqueta electrónica, reitera la respuesta en el sentido de que en este proyecto se hace referencia al numeral 1, fracción II del lineamiento Trigésimo Octavo de los Lineamientos de Homologación, que establece lo siguiente:

"...Excepcionalmente, en caso de que el Producto sea tan pequeño que no sea posible exhibir dicho marcado o etiquetado físicamente en el Producto mismo, éste podrá exhibirse de manera electrónica en el sistema operativo del propio Producto en caso de no ser posible los supuestos anteriores exhibir dicho número en su envase, embalaje, etiqueta, envoltura, hoja viajera, registro electrónico interno o manual..."

Fecha de elaboración 09 de octubre de 2023

Respecto a lo que indican en la referencia a Argentina y el equipamiento homologado que se instala en los automóviles, los lineamientos de mérito no consideran alguna excepción para determinados equipos de telecomunicaciones, ya que tampoco lo hacen los lineamientos de homologación por lo que no se consideraron excepciones a los productos de telecomunicaciones montados en los automóviles.

De la información que indica de la regulación de Costa Rica, el artículo 289 de la LFTR, en México no hace diferencia en materia de homologación, entre equipos que operan en bandas de espectro libre o bandas de espectro determinado, ambos equipos deben ser homologados.

Respecto al caso de la Unión Europea se transcribe a continuación lo que hemos encontrado, entre otras cosas:

De la *COMUNICACIÓN DE LA COMISIÓN «Guía azul» sobre la aplicación de la normativa europea relativa a los productos, de 2022 (Texto pertinente a efectos del EEE) (2022/C 247/01)* establece:

“

4.5.1.6. Principios para la colocación del mercado CE

...

El mercado CE debe colocarse de manera visible, legible e indeleble en el producto o en su placa de datos. No obstante, cuando no sea posible o no esté justificado debido a la naturaleza del producto, debe colocarse en el envase, en caso de que exista, o en la documentación adjunta...

...

El Reglamento (CE) n.º 765/2008 y la Decisión n.º 768/2008/CE establecen que el mercado CE debe tener las dimensiones, el formato y las proporciones definidos en el anexo II del Reglamento (CE) n.º 765/2008 y estar colocado de manera legible y clara. El Reglamento (CE) n.º 765/2008 y la Decisión n.º 768/2008/CE no prohíben ningún tipo de diseño (por ejemplo, el diseño «hueco»), siempre que se respeten las condiciones anteriores. **Sin embargo, no está permitido utilizar únicamente el etiquetado electrónico.**”